

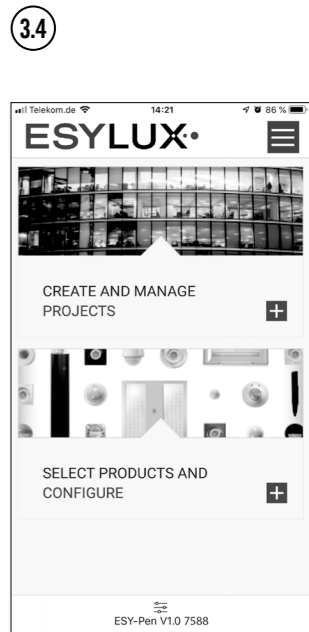

ESY-Pen
Item number EP10425356

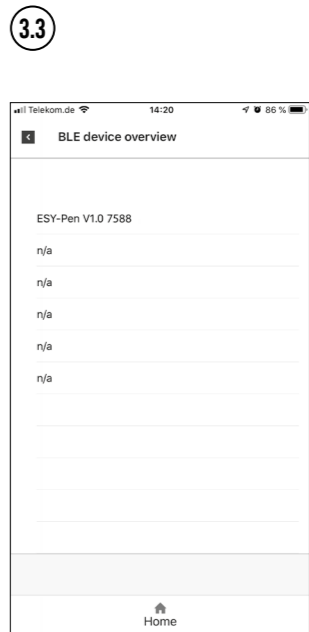

ESY Control

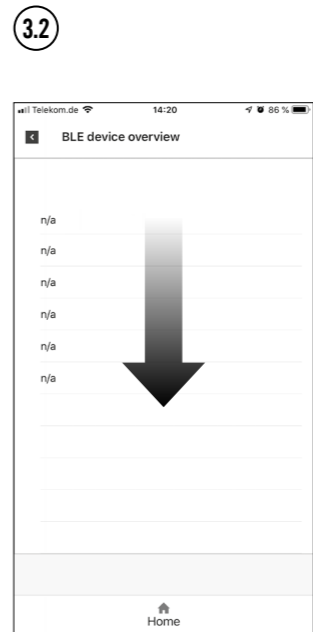
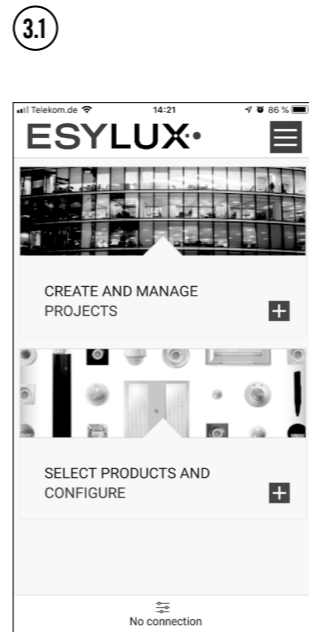
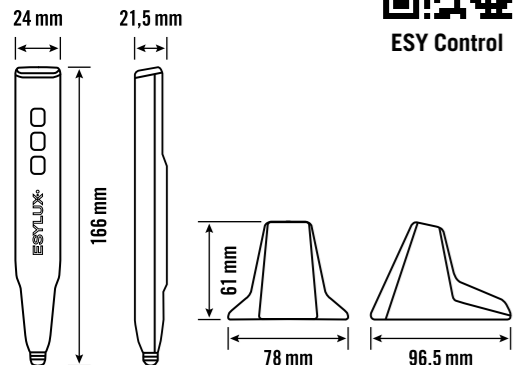

Stock:186743265

DE Bedienungsanleitung

1 Bestimmungsgemäße Verwendung

Der ESY-Pen ist ein Multifunktionsgerät (Bluetooth®-IR) für die Inbetriebnahme, Steuerung und Projektverwaltung komplexer Lichtsteuerungen. Unabhängig von physikalischen Schnittstellen ermöglicht er eine Kommunikation zwischen mobilen Endgeräten und den intelligenten Automations- und Lichtlösungen von ESYLUX.

In Kombination mit der kostenlosen Applikation ESY Control können alle fernbedienbaren ESYLUX Produkte einfach in Betrieb genommen werden. Die Applikation bietet Ihnen sämtliche Funktionalitäten der ESYLUX Fernbedienungen, um Präsenz-/ Bewegungsmelder und Leuchten zu konfigurieren und zu steuern.

Lieferumfang
1x ESY-Pen, 1x Ladestation, 1x Kfz-Ladeadapter, 1x Micro-USB-Verbindungsleitung

2 Produktbeschreibung

- Bidirektionale Kommunikation zwischen ESY-Pen und Endgerät (Smartphone, Tablet) mittels Bluetooth®.
- Kompatibel zu allen Endgeräten (iOS, Android).
- Abwärtskompatibel zu allen fernbedienbaren Präsenz-/ Bewegungsmeldern und Leuchten von ESYLUX.
- Verwalten der Einstellungen in Projektbibliotheken.
- Als Tischgerät zur individuellen Lichtmessung/-steuerung einsetzbar.

⚠ **Der ESY-Pen ersetzt kein kalibriertes Luxmeter bei der Installation!**

Um ein möglichst genaues Ergebnis bei der Lichtmessung zu erzielen, positionieren Sie den ESY-Pen in der Ladestation auf der Arbeitsfläche dort, wo der Lux-Wert am geringsten ist (1.1). Er misst dann genau dort das Licht und zeigt den aktuell gemessenen Lux-Wert in der Applikation an.

3 Inbetriebnahme

Applikation ESY Control
Die kostenlose Applikation ESY Control ist im Google Play Store und Apple Store (QR-Code zur Weiterleitung siehe oben links) für folgende mobile Endgeräte erhältlich:
• Apple-Geräte mit der Betriebssoftware iOS 11 oder höher.
• Android-Geräte mit der Android-Version 6.0 oder höher.

- Schalten Sie den ESY-Pen ein.**
- Drücken Sie die <Ein/Aus-Taste> 2 Sek. Die beiden Funktionstasten leuchten im eingeschalteten Zustand weiß.
- Aktivieren Sie an Ihrem Endgerät Bluetooth®.**
- Starten Sie die Applikation ESY Control.**
- Drücken Sie im Dashboard unten auf die Schaltfläche <Keine Verbindung> (3.1). Sollte kein ESY-Pen (ESY-Pen V1.0 xxxx) gelistet sein, wischen Sie nach unten, um die Liste zu aktualisieren (3.2). Den Namen Ihres ESY-Pen finden Sie auf dem Identifikations-Label am Gerät (2.1).
- Tippen Sie in der Liste auf Ihren ESY-Pen <ESY-Pen V1.0 xxxxxx> (3.3).
- Geben Sie nach Aufforderung den Sicherheits-PIN ein. Diesen finden Sie auf dem Identifikations-Label des ESY-Pen (2.1). Nach erfolgreicher Verbindung ist im Dashboard unten Ihr <ESY-Pen V1.0 xxxxx> gelistet (3.4). Der ESY-Pen ist betriebsbereit.

⚠ **Die gesamte Sensorik befindet sich im Kopf des ESY-Pen. Bei der Kommunikation zwischen dem ESY-Pen und dem Präsenz-/Bewegungsmelder oder der Leuchte muss der ESY-Pen mit dem Kopf in Richtung des Gerätes zeigen (2.2).**

*ausschließlich möglich bei ELC-Lichtlösungen mit SymbiLogic-Technologie (Farbtemperatur: Tunable White)

4 Tastenfunktionen

Taste	Funktion
	ESY-Pen Ein- oder Ausschalten Drücken Sie die Taste 2 Sek. Menü wechseln Rote LED – Beleuchtung Grüne LED – Farbtemperatur Drücken Sie die Taste.

Die Funktion <Menü wechseln> und die daraus resultierenden Einstellmöglichkeiten sind ausschließlich möglich bei ELC-Lichtlösungen.

Rote LED – Beleuchtung (Schalten oder Dimmen)

	Einschalten Drücken Sie die Taste. Hochdimmen Drücken Sie die Taste so lange bis die gewünschte Helligkeit erreicht ist.
--	---

	Ausschalten Drücken Sie die Taste. Runterdimmen Drücken Sie die Taste so lange bis die gewünschte Helligkeit erreicht ist.
--	---

Grüne LED – Farbtemperatur (2700 K - 6500 K)*

	Farbtemperatur springt sofort in den kältesten Zustand Drücken Sie die Taste.
--	---

	Kaltes Licht Hochdimmen Drücken Sie die Taste so lange bis die gewünschte Farbtemperatur erreicht ist.
--	--

	Warmes Licht Farbtemperatur springt sofort in den wärmsten Zustand Drücken Sie die Taste. Runterdimmen Drücken Sie die Taste so lange bis die gewünschte Farbtemperatur erreicht ist.
--	--

5 Technische Daten

Abmessungen	Länge x Breite x Höhe/Tiefe	166 mm x 24 mm x 21.5 mm
Gewicht		92 g
Werkstoff		UV-beständiger Kunststoff
Farbe		schwarz

6 Entsorgung/Garantie

♻ Dieses Gerät darf nicht mit dem unsortierten Restmüll entsorgt werden. Besitzer von Altgeräten sind gesetzlich dazu verpflichtet dieses Gerät fachgerecht zu entsorgen. Informationen erhalten Sie von Ihrer Stadt- bzw. Gemeindeverwaltung.

♻ Altbatterien dürfen nicht mit dem unsortierten Restmüll entsorgt werden. Besitzer von Altbatterien sind gesetzlich zur Rückgabe verpflichtet und können diese unentgeltlich bei den Verkaufsstellen zurückgeben. Batterien enthalten umwelt- und gesundheitsschädliche Stoffe und müssen daher fachgerecht entsorgt werden.

Die ESYLUX Herstellergarantie finden Sie im Internet unter www.esylux.com.

Technische und optische Änderungen vorbehalten.

GB Operating instructions

1 Intended use

The ESY-Pen is a multi-function device (Bluetooth® IR) for commissioning, controlling and managing complex light controls. It enables mobile devices to communicate with ESYLUX intelligent automation and lighting solutions, without the need for physical interfaces.

All remotely controlled ESYLUX products can be easily operated using the free ESY Control application. This application offers all ESYLUX remote control functionality for configuring and controlling presence/motion detectors and lights.

Included in delivery
1x ESY-Pen, 1x charger, 1x vehicle charging adapter, 1x Micro USB connection cable

2 Product description

- Bidirectional communication between the ESY-Pen and mobile device (smartphone, tablet) via Bluetooth®.
- Compatible with all end devices (iOS, Android).
- Backwards-compatible with all remotely controlled presence/ motion detectors and lights from ESYLUX.
- Ability to manage settings in project libraries.
- Can be used as a table-top device for individual light measurement/light control.

⚠ **The ESY-Pen does not replace the need to use a calibrated lux meter during installation!**

Position the ESY-Pen in the charger at the point on the work surface where the lux value is lowest for the most accurate result when taking a light measurement (1.1). The ESY-Pen will then measure the light in that precise location and will display the measured lux value in the application.

3 Initial operation

ESY Control application
The free ESY Control application is available from the Google Play and Apple stores (see the QR code on the top left for a direct link) for the following mobile devices:
• Apple devices with operating system iOS 11 or above.
• Android devices with Android version 6.0 or above.

- Switch on the ESY-Pen.**
- Press the <on/off button> for two seconds. Both function buttons will illuminate in white when the mobile device is switched on.
- Activate Bluetooth® on your mobile device.**
- In the dashboard, press the <No connection> (3.1) button. If no ESY-Pen (ESY-Pen V1.0 xxxx) is listed, swipe down to update the list (3.2). The name of your ESY-Pen can be found on the identification label on the device (2.1).
- Select your ESY-Pen <ESY-Pen V1.0 xxxxxx> (3.3) from the list.
- Enter the security pin when requested.** The security pin can be found on the identification label on the ESY-Pen (2.1). After successfully connecting, your <ESY-Pen V1.0 xxxxx> will be listed at the bottom of the dashboard (3.4). The ESY-Pen is now ready to use.

⚠ **The entire sensor system is located in the head of the ESY-Pen. In order for the ESY-Pen to communicate with the presence/motion detector or the lights, the ESY-Pen must be pointed with its head toward the device (2.2).**

*only possible for ELC light solutions with SymbiLogic technology (colour temperature: Tunable White)

4 Button functions

Button	Function
	Switching the ESY-Pen on and off Press the button for two seconds. Changing the menu Red LED – lighting Green LED – colour temperature Press the button.

The button for <Changing the menu> and the associated settings are only available for ELC lighting solutions.

Red LED – lighting (switch or dim lighting)

	Switching on Press the button. Make brighter Press the button until the required brightness is reached.
	Switching off Press the button. Make dimmer Press the button until the required brightness is reached.

Green LED – colour temperature (2700 K - 6500 K)*

	Colour temperature immediately switches to the coldest setting Press the button. Make brighter Press the button until the required colour temperature is reached.
--	--

	Colour temperature immediately switches to the warmest setting Press the button. Make dimmer Press the button until the required colour temperature is reached.
--	--

5 Technical data

Dimensions	length x width x height/depth	166 mm x 24 mm x 21.5 mm
Weight		92 g
Material		UV-resistant plastic
Colour		black

6 Disposal/warranty

♻ This device must not be disposed of as unsorted residual waste. The owner of used devices is legally required to ensure that this device is disposed of properly. Contact your local town council for more information.

♻ Used batteries must not be disposed of as unsorted residual waste. Used batteries must be recycled and may be returned free-of-charge to the place of sale. Batteries contain substances which are harmful to the environment and to human health and must therefore be disposed of correctly.

The ESYLUX manufacturer's warranty can be found online at www.esylux.com.

Technical and design features may be subject to change.

FR Mode d'emploi

1 Conformité d'utilisation

L'ESY-Pen est un dispositif multifonction (Bluetooth®-IR) dédié à la mise en service, la commande et la gestion des systèmes complexes de commande de l'éclairage. En toute indépendance vis-à-vis des interfaces physiques, il permet d'établir une communication entre des terminaux mobiles et les solutions d'automatisation et d'éclairage intelligentes d'ESYLUX.

Combiné à l'application gratuite ESY Control, il vous permet de mettre en marche tous les produits ESYLUX télécommandables. L'application vous fournit toutes les fonctionnalités des télécommandes ESYLUX en matière de configuration et de commande de détecteurs de mouvement/présence et de luminaires.

Éléments inclus
1 ESY-Pen, 1 chargeur, 1 adaptateur pour voiture, 1 câble de connexion Micro-USB

2 Description du produit

- Communication bidirectionnelle entre ESY-Pen et un terminal (smartphone, tablette) par Bluetooth®.
- Compatible avec tous les terminaux (iOS, Android).
- Rétrocompatibilité avec tous les luminaires et détecteurs de mouvement et de présence télécommandables d'ESYLUX.
- Gestion des paramètres dans les bibliothèques de projets.
- Utilisable comme télécommande pour la mesure et la commande de la lumière.

⚠ **L'ESY-Pen ne remplace pas un luxmètre étalonné lors de l'installation !**

Pour obtenir un résultat de mesure de luminosité aussi précis que possible, positionnez l'ESY-Pen dans son chargeur à l'endroit du plan de travail où la valeur en lux est la plus faible (1.1). Il mesure alors la lumière à cet endroit exact et affiche la valeur mesurée dans l'application.

3 Mise en service

Applikation ESY Control
L'application gratuite ESY Control est disponible sur le Google Play Store et l'Apple Store (voir le code QR de redirection en haut à gauche) pour les terminaux mobiles suivants :
• Appareils Apple équipés de la version de logiciel d'exploitation iOS 11 ou d'une version supérieure.
• Appareils Android équipés de la version Android 6.0 ou d'une version supérieure.

- Mettez l'ESY-Pen sous tension.**
- Appuyez sur la <touche Marche/Arrêt> pendant 2 secondes. À l'état activé, les deux touches de fonction s'allument en blanc.
- Activez le Bluetooth® sur votre terminal.**
- Démarez l'application ESY Control.**
- Dans le tableau de bord en bas, appuyez sur le bouton <Aucune connexion> (3.1). Si l'ESY-Pen (ESY-Pen V1.0 xxxx) ne figure pas dans la liste, faites défiler l'écran vers le bas pour actualiser la liste (3.2). Le nom de votre ESY-Pen est indiqué sur l'étiquette d'identification de l'appareil (2.1).
- Dans la liste, appuyez sur le nom de votre ESY-Pen <ESY-Pen V1.0 xxxxxx> (3.3).
- Lorsque vous y êtes invité, saisissez le code PIN de sécurité. Ce dernier est indiqué sur l'étiquette d'identification de l'ESY-Pen (2.1). Une fois la connexion établie, le nom de votre <ESY-Pen V1.0 xxxxxx> sera répertorié dans le tableau de bord (3.4). L'ESY-Pen est prêt à l'emploi.

⚠ **Tous les capteurs se situent dans la tête de l'ESY-Pen. Pour établir la communication entre l'ESY-Pen et le détecteur de mouvement ou de présence ou le luminaire, vous devez orienter la tête de l'ESY-Pen vers l'appareil concerné (2.2).**

*disponible exclusivement avec les solutions d'éclairage ELC dotées de la technologie SymbiLogic (température de couleur : Tunable White)

4 Fonctions des touches

Touche	Fonction
	Activer ou désactiver l'ESY-Pen Appuyez sur la touche pendant 2 secondes. Changer de menu LED rouge – éclairage LED verte – température de couleur Appuyez sur la touche.

La fonction <Changer de menu> et ses possibilités de réglage sont disponibles exclusivement avec les solutions d'éclairage ELC.

LED rouge – éclairage (activation ou variation)

	Activation Appuyez sur la touche. Variation ascendante Appuyez sur la touche jusqu'à atteindre la luminosité souhaitée.
	Désactivation Appuyez sur la touche. Variation descendante Appuyez sur la touche jusqu'à atteindre la luminosité souhaitée.

LED verte – température de couleur (2700 K - 6500 K)*

	La température de couleur passe immédiatement à l'état le plus froid Appuyez sur la touche.
--	---

	Variation ascendante Appuyez sur la touche jusqu'à atteindre la température de couleur souhaitée.
	La température de couleur passe immédiatement à l'état le plus chaud Appuyez sur la touche. Variation descendante Appuyez sur la touche jusqu'à atteindre la température de couleur souhaitée.

5 Caractéristiques techniques

Dimensions	longueur x largeur x hauteur/profondeur	166 mm x 24 mm x 21,5 mm
Poids		92 g
Matériau		plastique résistant aux UV
Coloris		noir

6 Mise au rebut/garantie

♻ Cet appareil ne doit en aucun cas être jeté avec les déchets non triés. Les propriétaires d'équipements électriques ou électroniques usagés ont en effet l'obligation légale de les déposer dans un centre de collecte sélective. Informez-vous auprès de votre municipalité sur les possibilités de recyclage.

♻ Les piles et accumulateurs usagés ne doivent en aucun cas être jetés avec les déchets non triés. Leurs propriétaires ont en effet l'obligation légale de les ramener dans leur point de vente, où ils seront repris gratuitement. Les piles contiennent des substances dangereuses pour l'environnement et la santé et doivent être recyclées selon la réglementation en vigueur.

La garantie fabricant ESYLUX est disponible sur Internet à l'adresse www.esylux.com.

Sous réserve de modifications techniques et esthétiques.

ESYLUX®

ESYLUX GmbH • An der Strusbek 40
22926 Ahrensburg / Germany
info@esylux.com • www.esylux.com
MA01631300



ESY-Pen

Item number EP10425356



ESY Control

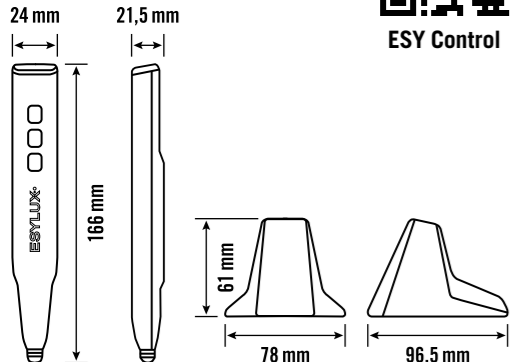

NL Bedieningshandleiding

1 Gebruik in overeenstemming met het gebruiksdoel

De ESY-Pen is een multifunctioneel apparaat (Bluetooth®-IR) voor de inbedrijfstelling, aansturing en het projectbeheer van complexe lichtbesturingen. Onafhankelijk van fysieke interfaces maakt dit apparaat communicatie mogelijk tussen mobiele eindapparaten en de intelligente automatiserings- en verlichtingsoplossingen van ESYLUX.

In combinatie met de gratis applicatie ESY Control kunnen alle op afstand te bedienen ESYLUX-producten eenvoudig in bedrijf worden gesteld. De applicatie biedt u alle functionaliteit van de ESYLUX-afstandsbedieningen om aanwezigheidssensoren/bewegingsmelders en armaturen te configureren en te besturen.

Leveringsomvang
1x ESY-Pen, 1x laadstation, 1x voertuigadapter, 1x Micro-USB-aansluitkabel

2 Productbeschrijving

- Bidirectionele communicatie tussen ESY-Pen en eindapparaat (smartphone, tablet) via Bluetooth®.
- Compatibel met alle eindapparaten (iOS, Android).
- Terugwerkend compatibel met alle op afstand te bedienen aanwezigheidssensoren/bewegingsmelders en armaturen van ESYLUX.
- Beheer van instellingen en projectbibliotheken.
- Als tabelmodel te gebruiken voor afzonderlijke lichtmetingen/-besturing.

De ESY-Pen is geen vervanging van een gekalibreerde luxmeter bij de installatie!

Voor zo exact mogelijk lichtmeting dient u de ESY-Pen op de plaats in het laadstation op de werkplek te positioneren waar de luxwaarde het laagst is (1.1). Het apparaat meet dan precies op die plaats het licht en geeft de actuele gemeten luxwaarde in de applicatie weer.

3 Inbedrijfstelling

Applicatie ESY Control

De gratis applicatie ESY Control is verkrijgbaar in de Google Play Store en Apple Store (zie linksboven voor de QR-code) voor de volgende mobiele eindapparaten:

- Apple-apparaten met het besturingsprogramma iOS 11 of hoger.
- Android-apparaten met Android-versie 6.0 of hoger.

1. Schakel de ESY-Pen in.

- Druk 2 seconden op de <Aan/uit-toets>.
- De beide functietoetsen branden in ingeschakelde toestand met wit licht.

2. Activeer Bluetooth® op het eindapparaat.

- 3. **Start de applicatie ESY Control.**
 - Druk in het dashboard onder op de knop <No connection> (3.1).
 - Als geen ESY-Pen (ESY-Pen V1.0 xxxx) wordt vermeld, veeg dan omlaag om de lijst te actualiseren (3.2). De naam van uw ESY-Pen vindt u op het identificatielabel op het apparaat (2.1).
 - Tik in de lijst op de ESY-Pen <ESY-Pen V1.0 xxxx> (3.3).
 - Voer op verzoek de veiligheidspincode in. Deze treft u aan op het identificatielabel van de ESY-Pen (2.1). Nadat de verbinding tot stand is gebracht, wordt onder in het dashboard uw <ESY-Pen V1.0 xxxx> vermeld (3.4). De ESY-Pen is bedrijfsklaar.

De sensoren bevinden zich in de kop van de ESY-Pen. Bij de communicatie tussen de ESY-Pen en de aanwezigheidsensor/bewegingsmelder of de armatuur moet de ESY-Pen met de kop op het apparaat worden gericht (2.2).



2.1



2.2



3.1

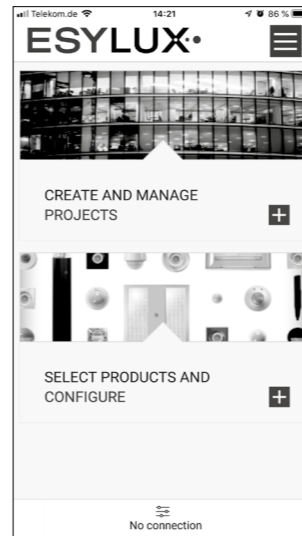

3.2

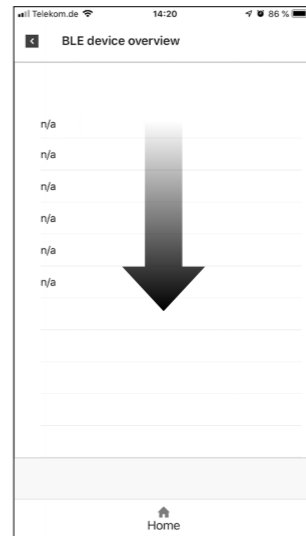

3.3

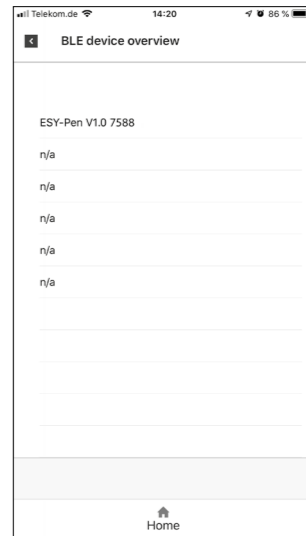

3.4

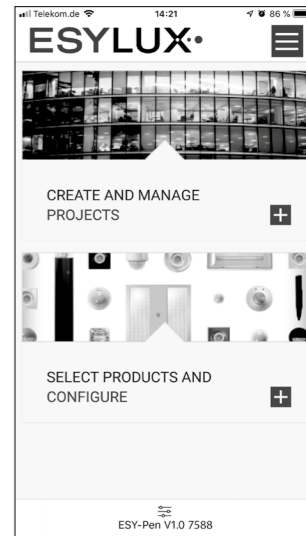

Stock-1867/43265

DK Betjeningsvejledning

1 Tilsigtet anvendelse

ESY-Pen er et multifunktionsapparat (Bluetooth®-IR) til idriftsættelse, styring og projektadministration af komplekse belysningsstyringer. Den uafhængighed af fysiske grænseflader giver derfor mulighed for kommunikation mellem mobile enheder og intelligente automatiserings- og lysløsninger fra ESYLUX.

I kombination med den gratis applikation ESY Control kan alle fjernbetjente ESYLUX-produkter nemt tages i brug. Applikationen giver dig alle funktioner i ESYLUX-fjernbetjeningerne til at konfigurere og styre tilstedeværelses-/bevægelsessensorer og lamper.

Leverancen omfatter

1x ESY-Pen, 1x ladestation, 1x ladeadapter til bil, 1x mikro-USB-forbindelsesledning

2 Produktbeskrivelse

- Bidirektional kommunikation mellem ESY-Pen og enhed (smartphone, tablet) via Bluetooth®.
- Kompatibel med alle enheder (iOS, Android).
- Bagudkompatibel med alle fjernbetjente tilstedeværelses-/bevægelsessensorer og lamper fra ESYLUX.
- Administration af indstillingerne i projektbiblioteker.
- Kan anvendes som bordapparat til individuel lysmåling/-styring.

ESY-Pen erstatter ikke et kalibreret luxmeter ved installationen!

For at opnå et så præcist resultat som muligt ved lysmålingen skal ESY-Pen anbringes i opladeren på det sted i arbejdsområdet, hvor lux-værdien er mindst (1.1). Så måler den lyset præcist der og viser den aktuelt målte lux-værdi i applikationen.

3 Ibrugtagning

Applikation ESY Control

Den gratis applikation ESY Control fås i Google Play Store og Apple Store (QR-kode til videresendelse øverst til venstre) til følgende mobile enheder:

- Apple-enheder med operativsoftware iOS 11 eller højere.
- Android-enheder med Android-version 6.0 eller højere.

1. Tænd for ESY-Pen.

- Tryk på <tænd/sluk-knappen> i 2 sek.
- De to funktionstaster lyser hvidt i tændt tilstand.

2. Aktiver Bluetooth® på din enhed.

3. Start appen ESY Control.

- Tryk nederst i dashboardet på knappen <No connection> (3.1).
- Hvis der ikke vises nogen ESY-Pen (ESY-Pen V1.0 xxxx), så stryg ned for at opdatere listen (3.2). Navnet på din ESY-Pen står på identifikationsmærket på apparatet (2.1).
- Tryk på din ESY-Pen på listen <ESY-Pen V1.0 xxxx> (3.3).
- Indtast din sikkerheds-PIN, når der spørges efter den. Den står på identifikationsmærket på ESY-Pen (2.1).
- Når der er forbindelse, vises din <ESY-Pen V1.0 xxxx> nederst i dashboardet (3.4). ESY-Pen er nu klar til brug.

Alle sensorer befinder sig i hovedet på ESY-Pen. Ved kommunikationen mellem ESY-Pen og tilstedeværelses-/bevægelsessensoren eller lampen skal ESY-Pen pege med hovedet i retning af apparatet (2.2).

4 Tastefunktioner

Knap	Funktion
	Tænd og sluk af ESY-Pen Tryk på knappen i 2 sek.
	Skift menu Rød LED – belysning Grøn LED – farvetemperatur Tryk på knappen.

Funktionen <Skift menu> og de deraf følgende indstillingsmuligheder er udelukkende mulig ved ELC-belysningsløsninger.

Rød LED – belysning (tænd/sluk eller dæmning)

Tænd
Tryk på knappen.

Skru op
Tryk på kontakten, indtil den ønskede lysstyrke er nået.

Frakobling
Tryk på knappen.

Skru ned
Tryk på kontakten, indtil den ønskede lysstyrke er nået.

Grøn LED – farvetemperatur (2700 K - 6500 K)*

Farvetemperaturen springer straks til den koldeste tilstand
Tryk på knappen.

Skru op
Tryk på kontakten, indtil den ønskede farvetemperatur er nået.

Farvetemperaturen springer straks til den varmeste tilstand
Tryk på knappen.

Skru ned
Tryk på kontakten, indtil den ønskede farvetemperatur er nået.

5 Tekniske data

Mål	længde x bredde x højde/dybde
	166 mm x 24 mm x 21.5 mm
Vægt	92 g
Materialer	UV-beständig plast
Farve	sort

6 Bortskaffelse/garanti

- Dette apparat må ikke bortskaffes med sorteret husholdningsaffald. Ejere af brugt udstyr er i henhold til loven forpligtet til at bortskaffe apparatet korrekt. I din kommune kan du få yderligere informationer.
- Brugte batterier må ikke bortskaffes med sorteret husholdningsaffald. Ejere af brugte batterier er i henhold til lov forpligtet til at returnere dem og kan aflevere dem gratis, hvor de bliver solgt. Batterier indeholder miljø- og helbreds skadelige stoffer og skal derfor bortskaffes fagligt korrekt.

Du kan finde ESYLUX-producentgarantien på internettet på www.esylux.com.

Der tages forbehold for tekniske og optiske ændringer.

*kun mulig ved ELC-belysningsløsninger med SymbiLogic-teknologi (farvetemperatur: Tunable White)

SE BRUKSANVISNING

1 Ändamålsenlig användning

ESY-Pen är en multifunktionsenhet (Bluetooth®-IR) för driftsättning, styrning och projekthantering av komplexa ljusstyrningar. Den möjliggör kommunikation mellan mobila enheter och intelligenta automatis- och belysningslösningar från ESYLUX, oberoende av fysiska gränssnitt.

Tillsammans med den kostnadsfria appen ESY Control kan alla fjärrstyrda ESYLUX-produkter enkelt tas i bruk. Appen har alla funktioner för ESYLUX-fjärrstyrning och kan styra och konfigurera närvaro-/rörelsedetektorer och armaturer.

Leveransomfattning

1x ESY-Pen, 1x laddningsstation, 1x billaddningsadapter, 1x mikro-USB-kabel

2 Produktbeskrivning

- Dubbelriktad kommunikation mellan ESY-Pen och en enhet (smartphone, surfplatta) med Bluetooth®.
- Kompatibel med alla enheter (iOS, Android).
- Bakåtkompatibel med alla fjärrstyrda närvaro-/rörelsedetektorer och armaturer från ESYLUX.
- Hanterar inställningar i projektbibliotek.
- Kan användas som bordsenhet för individuell ljusmåtning/-styrning.

Vid installation kan ESY-Pen inte ersätta en kalibrerad luxmeter!

För att få en så exakt ljusmätning som möjligt ska ESY-Pen placeras i laddningsstationen på den delen av arbetsytan med lägst luxvärde (1.1). Då mäter den ljuset på platsen och visar det uppmätta luxvärdet i appen.

3 Idrifttagning

Appen ESY Control

Den kostnadsfria appen ESY Control är tillgänglig i Google Play Store och Apple Store (sök med QR-koden uppe till vänster) för följande enheter:

- Apple-enheter med operativsystem iOS 11 eller högre.
- Android-enheter med Android-version 6.0 eller högre.

1. Slå på ESY-Pen.

- Tryck på knappen <På/Av> i 2 sekunder.
- De båda funktionsknapparna lyser vitt i tillkopplat läge.

2. Aktivera Bluetooth® på din enhet.

3. Starta appen ESY Control.

- På kontrollpanelen trycker du på knappen <No connection> (3.1). Om ESY-Pen (ESY-Pen V1.0 xxxx) inte står med drar du nedåt för att uppdatera listan (3.2). Namnet på din ESY-Pen står på enhetens identifikationsetikett (2.1).
- I listan i ESY-Pen anger du <ESY-Pen V1.0 xxxx> (3.3).
- Ange din säkerhets-PIN när den efterfrågas. Den står på ESY-Pens identifikationsetikett (2.1). När anslutningen är upprättad visas din <ESY-Pen V1.0 xxxx> på kontrollpanelen nedtill (3.4). ESY-Pen är klar att användas.

All sensorteknik är placerad i ESY-Pens platta ände. Vid all kommunikation mellan ESY-Pen och närvaro-/rörelsedetektorer eller armaturer måste ESY-Pens platta ände riktas mot enheten (2.2).

*endast möjligt för ELC-ljusstyrning med SymbiLogic-teknik (färgtemperatur: Tunable White)

4 Knappfunktioner

Knapp	Funktion
	Slå på/av ESY-Pen Tryck på knappen i 2 sekunder.
	Byt meny Röd lysdiöd – belysning Grön lysdiöd – färgtemperatur Tryck på knappen.

Funktionen <Byt meny> och tillhörande inställningsmöjligheter är endast tillgänglig för ELC-ljusstyrning.

Röd lysdiöd – belysning (omkoppling eller dimmer)

Tillkoppling
Tryck på knappen.

Dra upp dimmer
Håll knappen intryckt tills du uppnår önskad ljusstyrka.

Frånkoppling
Tryck på knappen.

Dra ner dimmer
Håll knappen intryckt tills du uppnår önskad ljusstyrka.

Grön lysdiöd – färgtemperatur (2700 K - 6500 K)*

Färgtemperaturen ändras genast till den kallaste
Tryck på knappen.

Dra upp dimmer
Håll knappen intryckt tills du uppnår önskad färgtemperatur.

Färgtemperaturen ändras genast till den varmaste
Tryck på knappen.

Dra ner dimmer
Håll knappen intryckt tills du uppnår önskad färgtemperatur.

5 Tekniska uppgifter

Mått	längd x bredd x höjd/djup
	166 mm x 24 mm x 21.5 mm
Vikt	92 g
Material	UV-beständig plast
Färg	svart

6 Avfallshantering/garanti

Den här apparaten får inte kastas bland osorterat avfall. Ägare till gamla apparater är enligt lag skyldiga att avfallshandera den här apparaten på sakkunnigt och föreskrivet sätt. Information får du från din stads- eller kommunalförvaltning.

Gamla batterier får inte kastas i bland osorterat avfall. Ägare till gamla batterier är enligt lag skyldiga att lämna tillbaka batterierna och kan göra detta gratis på försäljningsstället. Batterier innehåller miljö- och hälsofarliga ämnen och måste därför avfallshandera på sakkunnigt och föreskrivet sätt.

Du hittar ESYLUX tillverkargaranti på Internet under www.esylux.com.

Vi förbehåller oss rätten till tekniska och utseendemässiga ändringar.

*uteslutend mogelijk bij ELC-verlichtingsoplossingen met SymbiLogic-technologie (kleurtemperatuur: Tunable White)

ESYLUX

ESYLUX GmbH • An der Strusbek 40
22926 Ahrensburg / Germany
info@esylux.com • www.esylux.com
MA01631300



ESY-Pen

Item number EP10425356



ESY Control

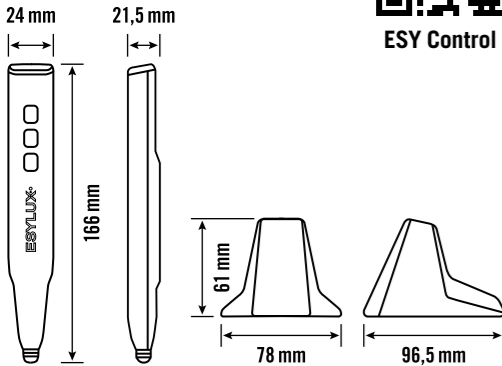

FI Käyttöohje

1 Määräystenmukainen käyttö

ESY-Pen on monitoimilaite (Bluetooth®-infrapuna) monimutkaisten valonohjauksjärjestelmien käyttöönottoa, ohjausta ja projektinhallintaa varten. Se mahdollistaa mobiililaitteiden ja ESYLUXin älykkäiden automaatio- ja valaistusratkaisuiden välisen tiedonsiirron, olipa niiden fyysinen liitäntä mikä tahansa. Kaikki kauko-ohjattavat ESYLUX-tuotteet voidaan ottaa käyttöön helposti käyttämällä maksutonta ESY Control -sovellusta. Sovellus sisältää kaikki ESYLUX-kaukosäädinten toiminnot läsnäolo-/liikeilmaisimien ja valaisinten määrittämistä ja ohjausta varten.

Toimituksen sisältö
1 ESY-Pen, 1 latausasema, 1 autolaturisovitin, 1 Micro-USB-kaapeli

2 Tuotekuvaus

- Kaksisuuntainen tiedonsiirto ESY-Penin ja mobiililaitteen (älypuhelin tai tabletti) välillä Bluetooth®-yhteydellä.
- Yhteensopiva kaikkien mobiililaitteiden kanssa (iOS, Android).
- Taaksepäin yhteensopiva ESYLUXin kaikkien kauko-ohjattavien läsnäolo-/liikeilmaisimien ja valaisimien kanssa.
- Mahdollistaa asetusten hallinnan projektikirjastoissa.
- Voidaan käyttää pöytälaitteena yksittäistä valomittausta-/ohjausta varten.

! ESY-Pen ei korvaa kalibroitua valomittaria asennuksen yhteydessä!

Saat tarkimman valomittauksoksen sijoittamalla ESY-Penin latausasemassaan työalueelle kohtaan, jossa luksiervo on pienin (1.1). Arvo mitataan tässä kohdassa ja mittausulos näytetään lukseina sovelluksessa.

3 Käyttöönotto

ESY Control -sovellus
Maksuton ESY Control -sovellus on saatavana Google Play -kaupasta ja Applen App Storesta (QR-koodi on ylhäällä vasemmallalla) seuraavia mobiililaitteita varten:

- Apple-laitteet, joiden käyttöjärjestelmäversio on vähintään iOS 11.
- Android-laitteet joiden Android-käyttöjärjestelmäversio on vähintään 6.0.

- Kytke ESY-Peniin virta.**
 - Paina <virtapainiketta> 2 sekunnin ajan. Toimintopainikkeiden valot palavat valkoisena, kun virta on kytkettynä.
- Ota Bluetooth® käyttöön mobiililaitteessa.**
- Käynnistä ESY Control -sovellus.**
 - Paina koontinäytön alaosassa olevaa <No connection>-painiketta (3.1). Jos ESY-Pen (ESY-Pen V1.0 xxxxx) ei ole luettelossa, päivitä luettelo pyyhkäisemällä näyttöä alapäin (3.2). ESY-Penin nimi on merkitty laitteeseen (2.1).
 - Näpauta luettelossa ESY-Peniä <ESY-Pen V1.0 xxxxx> (3.3).
 - Anna pyydettyssä PIN-suojakoodi. Se on merkitty ESY-Peniin (2.1). Kun yhteyden on muodostettu, <ESY-Pen V1.0 xxxxx> näkyy koontinäytön luettelossa (3.4). ESY-Pen on käyttövalmis.

! **Koko anturijärjestelmä on ESY-Penin päässä. Kun tietoa siirretään ESY-Penin ja läsnäolo-/liikeilmaisimen tai valaisimen välillä, ESY-Penin pään on osoitettava laitteen suuntaan (2.2).**

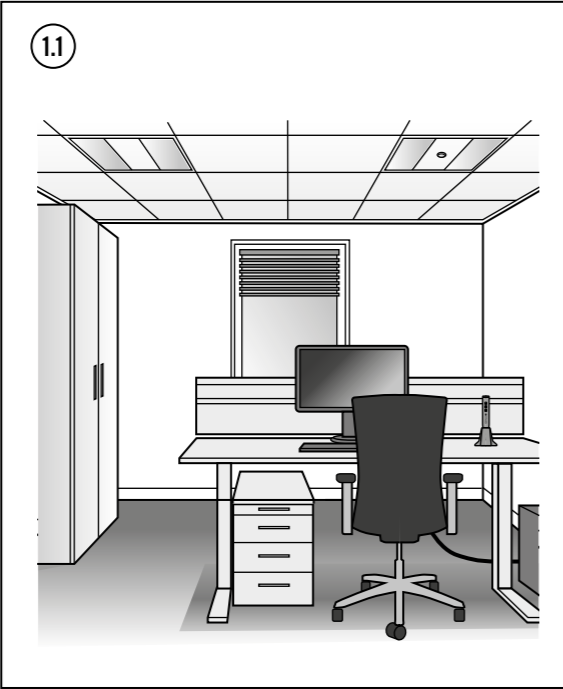

2.1



2.2



3.1

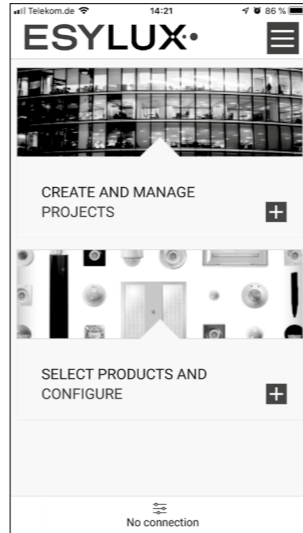

3.2

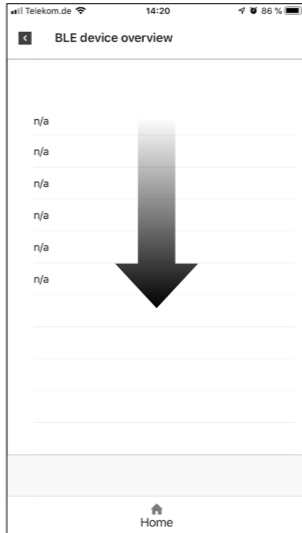

3.3



3.4

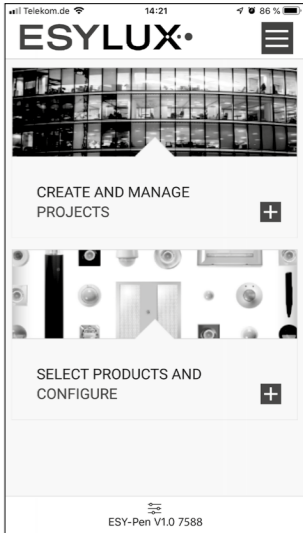

Stock:1867/43265

NO Bruksanvisning

1 Tiltenkt bruk

ESY-Pen er et flerfunksjonsapparat (Bluetooth®-IR) for idriftsetting, styring og prosjektadministrasjon av komplekse lysstyringer. Det er uavhengig av fysiske grensesnitt og muliggjør kommunikasjon mellom mobile sluttapparater og de intelligente automasjons- og belysningsløsningene fra ESYLUX.

Sammen med gratisappen ESY Control kan alle fjernstyrbare ESYLUX-produkter enkelt settes i drift. Applikasjonen gir samtlige funksjoner til ESYLUX-fjernkontroller for konfigurering og styring av tilstedeværelses-/bevegelsesdetektorer og lamper.

Leveranse
1 stk. ESY-Pen, 1 stk. ladestasjon, 1 stk. ladeadapter for motorvogn, 1 stk. Micro-USB-forbindelseskabel

2 Produktbeskrivelse

- Toveis kommunikasjon mellom ESY-Pen og sluttapparat (smarttelefon, nettbrett) via Bluetooth®.
- Kompatibel med alle sluttapparater (iOS, Android)
- Baklengs kompatibel med alle fjernstyrbare tilstedeværelses-/bevegelsesdetektorer og lamper fra ESYLUX
- Forvaltning av alle innstillinger i prosjektbiblioteker
- Kan brukes som bordapparat for individuell lysmåling-/styring

! ESY-Pen er ikke en erstatning for et kalibrert luxmeter!

For å få en så nøyaktig lysmåling som mulig, må du plassere ESY-Pen i ladestasjonen på arbeidsflaten der lux-verdien er lavest (1.1). Det måler da nøyaktig lyset her, og viser den aktuelle målte lux-verdien i applikasjonen.

3 Oppstart

Applikasjonen ESY Control
Gratisappen ESY Control er tilgjengelig i Google Play Store og Apple Store (se QR-koden for viderekobling øverst til venstre) for følgende mobile sluttapparater:

- Apple-enheter med operativsystemet iOS 11 eller høyere
- Android-enheter med Android-versjon 6.0 eller høyere

- Slå på ESY-Pen.**
 - Trykk på <Av/på-knappen> 2 sek. Begge funksjonsknappene lyser hvitt når de er påslått.
- Aktiver Bluetooth® på sluttapparatet.**
- Start applikasjonen ESY Control.**
 - Trykk på koblingsflaten <No connection> på dashbordet nedenfor (3.1). Hvis ingen ESY-Pen (ESY-Pen V1.0 xxxxx) er oppgitt, blar du nedover for å oppdatere listen (3.2). Navnet på din ESY-Pen finner du på identifikasjonsetiketten på apparatet (2.1).
 - Trykk på din ESY-Pen <ESY-Pen V1.0 xxxxx> på listen (3.3).
 - Angi sikkerhets-PIN-koden når du blir bedt om det. Du finner den på identifikasjonsetiketten til ESY-Pen (2.1). Når koblingen er opprettet, kan du se <ESY-Pen V1.0 xxxxx> i dashbordet nede (3.4). ESY-Pen er klar til drift.

! **Hele sensorikken ligger i hodet på ESY-Pen. Ved kommunikasjon mellom ESY-Pen og bevegelses-/tilstedeværelsesdetektorer eller lamper må ESY-Pen peke med hodet mot apparatet (2.2).**

4 Probefunksjon

Knapp	Funksjon
	Slå på eller av ESY-Pen Trykk på knappen i 2 sek. Bytte meny Rød LED – belysning Grønn LED – fargetemperatur Trykk på knappen.

Funksjonen <Bytt meny> og de resulterende innstillingsmulighetene gjelder kun for ELC-belysningsløsninger.

Rød LED – belysning (kobling eller dimming)

	Innkobling Trykk på knappen. Dimme opp Hold knappen inne til ønsket lysstyrke oppnås.
--	--

	Utkobling Trykk på knappen. Dimme ned Hold knappen inne til ønsket lysstyrke oppnås.
--	---

Grønn LED – fargetemperatur (2700 K - 6500 K)*

	Fargetemperaturen bytter automatisk til den kaldeste tilstanden Trykk på knappen.
--	---

	Dimme opp Hold knappen inne til ønsket fargetemperatur oppnås.
--	--

	Fargetemperaturen bytter automatisk til den varmeste tilstanden Trykk på knappen.
--	---

Varmt lys	Dimme ned Hold knappen inne til ønsket fargetemperatur oppnås.
------------------	--

5 Tekniske data

Mål	lengde x bredde x høyde/dybde 166 mm x 24 mm x 21,5 mm
Vekt	92 g
Material	UV-bestendig kunststoff
Farge	sort

6 Kasting/garanti

Denne enheten skal ikke kastes med restavfall som ikke er kildesortert. Eiere av kasserte enheter er forpliktet etter loven til å kvitte seg med enheten i henhold til forskriftene. Ta kontakt med kommunen for nærmere informasjon.

Gamle batterier skal ikke kastes med restavfall som ikke er kildesortert. Eiere av kasserte batterier er forpliktet etter loven til å kvitte seg med batteriene og kan returnere dem vederlagsfritt til forhandlerne. Batterier inneholder miljø- og helseskadelige stoffer og skal derfor kasseres på riktig måte.

ESYLUX' produsentgaranti finner du på www.esylux.com

Med forbehold om tekniske og utseendemessige endringer.

IT Istruzioni per l'uso

1 Utilizzo conforme

ESY-Pen è un dispositivo multifunzione (Bluetooth®-IR) per la messa in servizio, il comando e il project management di sistemi di controllo dell'illuminazione complessi. Indipendentemente dalle interfacce fisiche, permette la comunicazione fra terminali mobili e le soluzioni di illuminazione e automazione intelligenti di ESYLUX.

In combinazione con l'applicazione gratuita ESY Control, è possibile mettere in servizio tutti i prodotti ESYLUX con comando a distanza in modo estremamente semplice. L'applicazione offre tutte le funzionalità dei telecomandi ESYLUX, per poter configurare e azionare rilevatori di presenza/di movimento e lampade.

Fornitura
1x ESY-Pen, 1x stazione di ricarica, 1x adattatore di ricarica per autovetture, 1x cavo di collegamento Micro USB

2 Descrizione del prodotto

- Comunicazione bidirezionale tra ESY-Pen e il terminale (smartphone, tablet) tramite Bluetooth®.
- Compatibile con tutti i terminali (iOS, Android).
- Retrocompatibile con tutti i rilevatori di presenza/di movimento e tutte le lampade di ESYLUX con comando a distanza.
- Gestione delle impostazioni in biblioteche di progetto.
- Utilizzabile come apparecchiatura da tavolo per la misurazione e il controllo personalizzato dell'illuminazione.

! **ESY-Pen non sostituisce un luxmetro calibrato in fase di installazione!**

Per un risultato più preciso possibile nella misurazione della luce, posizionare ESY-Pen nella stazione di ricarica sulla superficie di lavoro nel punto in cui il valore di lux è più basso (1.1). Lo strumento misura con precisione la luce, quindi il valore di lux misurato viene mostrato nell'applicazione.

3 Messa in funzione

Applicazione ESY Control
L'applicazione gratuita ESY Control è disponibile in Google Play Store e Apple Store (il relativo codice QR si trova in alto a sinistra) per i seguenti terminali mobili:

- Dispositivi Apple con sistema operativo iOS 11 o superiore.
- Dispositivi Android con versione di Android 6.0 o superiore.

- Accendere ESY-Pen.**
 - Premere il tasto <on/off> per 2 secondi. Ad accensione avvenuta, i due tasti funzione si illuminano di colore bianco.
- Attivare il Bluetooth® sul terminale mobile.**
- Avviare l'applicazione ESY Control.**
 - Nel dashboard inferiore, premere il pulsante <No connection> (3.1). Se ESY-Pen non fosse visualizzato (ESY-Pen V1.0 xxxxx), scorrere verso il basso per aggiornare l'elenco (3.2). Il nome di ESY-Pen è presente sull'etichetta identificativa del dispositivo (2.1).
 - Nell'elenco scegliere ESY-Pen <ESY-Pen V1.0 xxxxx> (3.3).
 - Quando richiesto, immettere il PIN di sicurezza. Esso si trova sull'etichetta identificativa di ESY-Pen (2.1). Una volta stabilito il collegamento, nel dashboard inferiore sarà presente <ESY-Pen V1.0 xxxxx> (3.4). ESY-Pen è pronto per l'uso.

! **Tutti i sensori si trovano nella testina di ESY-Pen. Durante la comunicazione tra ESY-Pen e il rilevatore di presenza/di movimento o la lampada, ESY-Pen deve essere rivolto con la testina in direzione del dispositivo (2.2).**

*possibile esclusivamente con sistemi di illuminazione ELC con tecnologia SymbiLogic (temperatura del colore: Tunable White)

*Käytettävissä vain SymbiLogic-tekniiikkaa tukevilla ELC-valaistusratkaisuissa (värilämpötila: Tunable White)

*Kun mulig med ELC-belysningsløsninger med SymbiLogic-teknologi (fargetemperatur: Tunable White)

ESYLUX

ESYLUX GmbH • An der Strusbek 40
22926 Ahrensburg / Germany
info@esylux.com • www.esylux.com
MA01631300



ESY-Pen
Item number EP10425356



ESY Control

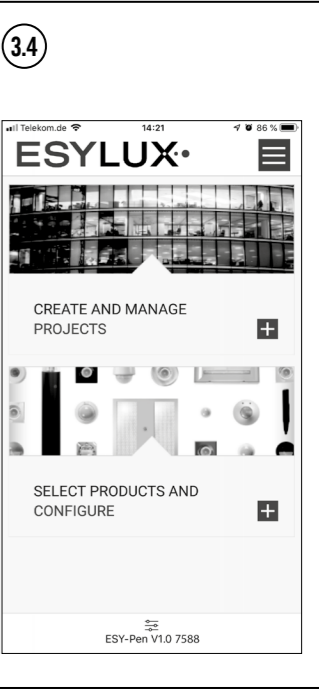
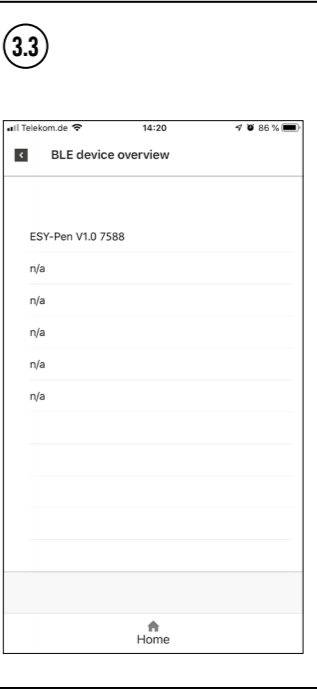
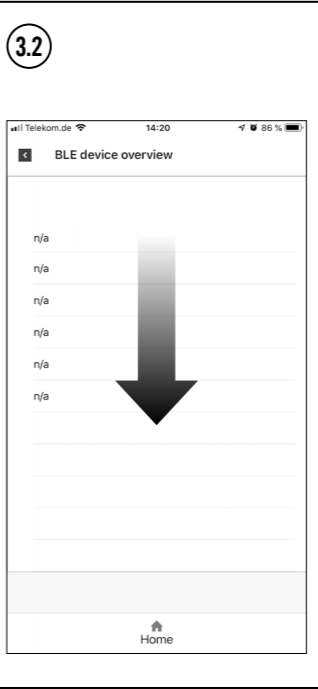
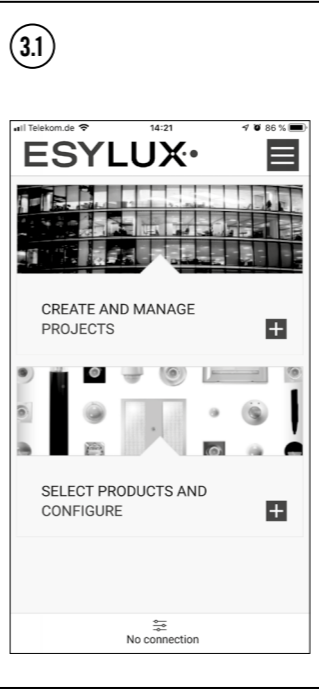
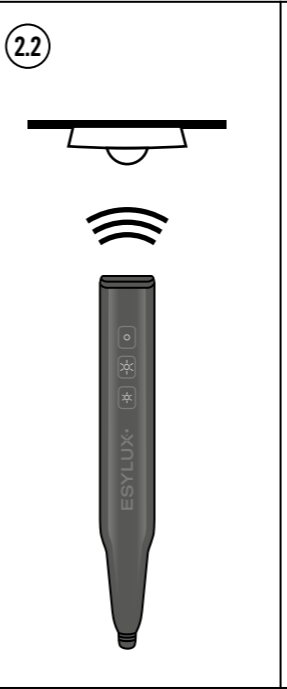
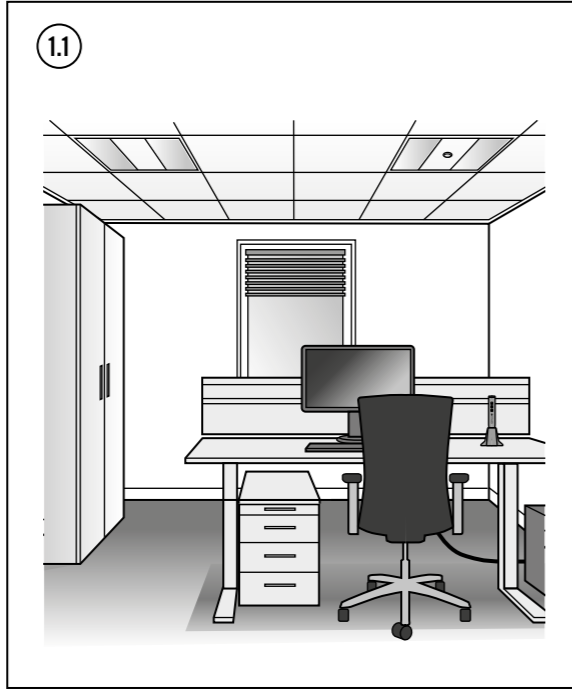
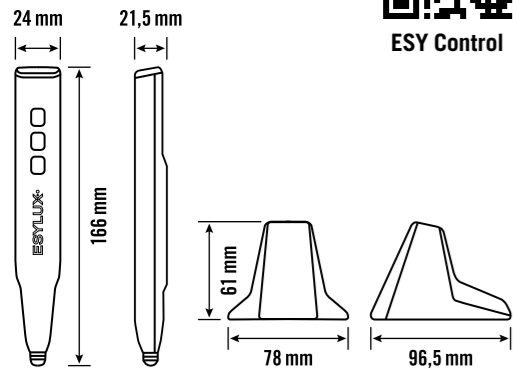

Stock:186743265

ES Manual de instrucciones

1 Utilización reglamentaria

EL ESY-Pen es un dispositivo multifuncional (Bluetooth® y conexión infrarroja) para la puesta en marcha, el control y la gestión de proyectos de controles de luz complejos. Independientemente de las interfaces físicas, permite una comunicación entre dispositivos móviles y las soluciones inteligentes de iluminación y automatización ESYLUX.

En combinación con la aplicación gratuita ESY Control, pueden ponerse fácilmente en funcionamiento todos los productos ESYLUX con mando a distancia. La aplicación ofrece todas las funcionalidades de los mandos a distancia ESYLUX para configurar y controlar detectores de presencia y movimiento, y luminarias.

Volumen de suministro

- 1 ESY-Pen, 1 estación de carga , 1 adaptador de carga para coche, 1 cambie de conexión Micro USB

2 Descripción de producto

- Comunicación bidireccional entre el ESY-Pen y el dispositivo (smartphone, tableta) por Bluetooth®.
- Compatible con todos los dispositivos (iOS, Android).
- Compatible con todos los detectores de presencia y movimiento, y luminarias de ESYLUX con mando a distancia.
- Gestión de los ajustes en las bibliotecas de proyecto.
- Se puede utilizar como dispositivo de sobremesa para una medición o un control de la luz individuales.

⚠ El ESY-Pen no sustituye a ningún luxómetro calibrado durante la instalación.

Para obtener un resultado lo más preciso posible en la medición de la luz, coloque el ESY-Pen en la estación de carga sobre la superficie de trabajo donde el valor Lux sea el más bajo (1.1). A continuación, este mide de forma precisa la luz que hay ahí y muestra el valor Lux medido actual en la aplicación.

3 Puesta en marcha

Aplicación ESY Control

La aplicación gratuita ESY Control está disponible en Google Play Store y Apple Store (código QR para el redireccionamiento en la parte superior izquierda) para los siguientes dispositivos móviles:

- Dispositivos Apple con sistema operativo iOS 11 o superior.
- Dispositivos Android con la versión 6.0 de Android o superior.

- 1. Conecte el ESY-Pen.**
 - Pulse el <botón ON/OFF> durante 2 segundos.
 - Los dos botones de función se iluminan en blanco cuando el dispositivo está encendido.
- 2. Active el Bluetooth® en su dispositivo.**
- 3. Inicie la aplicación ESY Control.**
 - En el panel, pulse el botón <No connection> (3.1).
 - Si no aparece ningún ESY-Pen (ESY-Pen V1.0 xxxx) en la lista, deslízase hacia abajo para actualizar la lista (3.2). Encontrará el nombre de su ESY-Pen en la etiqueta de identificación del dispositivo (2.1).
 - Toque en la lista sobre su ESY-Pen <ESY-Pen V1.0 xxxx> (3.3).
 - Introduzca el PIN de seguridad cuando se le solicite. Puede encontrarlo en la etiqueta de identificación del ESY-Pen (2.1). Una vez que se haya emparejado, aparecerá su <ESY-Pen V1.0 xxxx> en la parte inferior del panel (3.4). El ESY-Pen está listo para funcionar.

⚠ Todos los sensores se encuentran en el cabezal del ESY-Pen. Durante la comunicación entre el ESY y el detector de presencia/movimiento o la luminaria, el cabezal del ESY-Pen debe estar orientado hacia el dispositivo (2.2).

*solo es posible en soluciones de iluminación ELC con tecnología SymbiLogic (temperatura cromática: Tunable White)

4 Funciones de los botones

Botón	Función
	Encender o apagar el ESY-Pen Pulse el botón durante 2 segundos.
	Cambiar menú LED rojo: iluminación LED verde: temperatura cromática Pulse el botón.

La función <Cambiar menú> y sus consiguientes opciones de ajuste solo son posibles en soluciones de iluminación ELC.

LED rojo: iluminación (encendido o atenuación)	
	Encender Pulse el botón.
	Reducir atenuación Mantenga pulsado el botón hasta obtener la intensidad deseada.
	Apagar Pulse el botón.
	Atenuar Mantenga pulsado el botón hasta obtener la intensidad deseada.
LED verde: temperatura cromática (2700 K - 6500 K)*	
	La temperatura cromática pasa enseguida al estado más frío Pulse el botón.
	Reducir atenuación Mantenga pulsado el botón hasta obtener la temperatura cromática deseada.
	La temperatura cromática pasa enseguida al estado más cálido Pulse el botón.
	Atenuar Mantenga pulsado el botón hasta obtener la temperatura cromática deseada.

5 Características técnicas

Medidas	longitud x anchura x altura/profundidad	166 mm x 24 mm x 21.5 mm
Peso		92 g
Material		plástico resistente a la radiación UV
Color		negro

6 Eliminación/garantía

- ⚠ Este dispositivo no debe desecharse en la basura convencional. Los propietarios de equipos usados están obligados por ley a desechaarlos en contenedores especiales. Solicite información a su administración municipal o regional.**
- ⚠ Las baterías viejas no deben desecharse en la basura convencional. Los propietarios de baterías viejas están obligados por ley a retornarlas y pueden devolverlas de forma gratuita a los puntos de venta. Las baterías contienen sustancias nocivas para la salud y el medio ambiente y por ello deben desecharse en contenedores apropiados.**

Puede encontrar la garantía de fabricante ESYLUX en Internet en www.esylux.com.

Reservado el derecho a realizar cambios técnicos y estéticos.

PT Manual de instruções

1 Utilização correcta

A ESY-Pen é um aparelho multifunções (infravermelhos Bluetooth®) para a colocação em funcionamento, controlo e gestão de projectos de comandos de luz complexos. Como é independente de interfaces físicas, permite a comunicação entre unidades terminais móveis e as soluções de automação e iluminação inteligentes da ESYLUX.

Em conjunto com a aplicação ESY Control gratuita, todos os produtos controláveis à distância da ESYLUX podem ser facilmente colocados em funcionamento. A aplicação oferece-lhe todas as funcionalidades dos controles remotos da ESYLUX para configurar e controlar detectores de presença/movimento e luminárias.

Âmbito de fornecimento

- 1x ESY-Pen, 1x estação de carregamento, 1x adaptador para isqueiro, 1x cabo de ligação micro USB

2 Descrição do produto

- Comunicação bidireccional entre a ESY-Pen e a unidade terminal (smartphone, tablet) através de Bluetooth®.
- Compatibilidade com todas as unidades terminais (iOS, Android).
- Compatibilidade com as versões anteriores de todos os detectores de presença/movimento e luminárias controláveis à distância da ESYLUX.
- Gestão dos ajustes em bibliotecas de projectos.
- Aplicável como aparelho de mesa para medição/controlo individual da luz.

⚠ A ESY-Pen não substitui um luxímetro calibrado durante a instalação!

Para obter o resultado mais preciso possível na medição da luz, posicione a ESY-Pen na estação de carregamento na superfície de trabalho onde o valor Lux for mais reduzido (1.1). A ESY-Pen mede a luz com precisão e apresenta o valor Lux medido no momento na aplicação.

3 Colocação em funcionamento

Aplicação ESY Control

A aplicação ESY Control gratuita está disponível na Google Play Store e na Apple Store (consulte o código QR para acesso em cima, à esquerda) para as seguintes unidades terminais móveis:

- dispositivos Apple com sistema operativo iOS 11 ou superior.
- dispositivos Android com versão 6.0 ou superior.

- 1. Ligue a ESY-Pen.**
 - Prima a tecla para <Ligar/desligar> durante 2 segundos. Quando estiver ligada, as duas teclas de função acendem-se a branco.
- 2. Active o Bluetooth® na sua unidade terminal.**
- 3. Abra a aplicação ESY Control.**
 - No painel, em baixo, prima o botão <No connection> (3.1). Caso não seja apresentada nenhuma ESY-Pen (ESY-Pen V1.0 xxxx), deslize para baixo para atualizar a lista (3.2). Pode encontrar o nome da sua ESY-Pen na etiqueta identificativa no dispositivo (2.1).
 - Na lista, seleccione a sua ESY-Pen <ESY-Pen V1.0 xxxx> (3.3).
 - Quando for solicitado, introduza o PIN. Pode encontrá-lo na etiqueta identificativa da ESY-Pen (2.1). Após a ligação bem-sucedida, a sua <ESY-Pen V1.0 xxxx> estará listada no painel, em baixo (3.4). A ESY-Pen está pronta a ser utilizada.

⚠ Todos os sensores estão localizados na cabeça da ESY-Pen. Para que a comunicação entre a ESY-Pen e o detector de presença/movimento ou as luminárias seja bem-sucedida, a ESY-Pen tem de estar com a cabeça apontada para o aparelho (2.2).

*apenas disponível em soluções de iluminação ELC com tecnologia SymbiLogic (temperatura da cor: Tunable White)

4 Funções das teclas

Tecla	Função
	Ligar ou desligar a ESY-Pen Prima o botão durante 2 segundos.
	Alterar o menu LED vermelho – iluminação LED verde – temperatura da cor Prima a tecla.

A função <alterar o menu> e as possibilidades de ajuste daí resultantes estão apenas disponíveis para soluções de iluminação ELC.

LED vermelho – iluminação (comutar ou regular a intensidade da luz)

	Ligar Prima a tecla.
	Aumentar a intensidade da luz Prima a tecla até atingir a luminosidade pretendida.
	Desligar Prima a tecla.
	Diminuir a intensidade da luz Prima a tecla até atingir a luminosidade pretendida.

LED verde – temperatura da cor (2700 K - 6500 K)*

	A temperatura da cor passa imediatamente para o estado mais frio Prima a tecla.
	Aumentar a intensidade da luz Prima a tecla até atingir a temperatura da cor pretendida.
	A temperatura da cor passa imediatamente para o estado mais quente Prima a tecla.
	Diminuir a intensidade da luz Prima a tecla até atingir a temperatura da cor pretendida.

5 Dados técnicos

Dimensões	comprimento x largura x altura/profundidade		166 mm x 24 mm x 21.5 mm
Peso			92 g
Material			plástico resistente aos raios UV
Cor			preto

6 Eliminação/garantia

- ⚠ Este aparelho não pode ser eliminado juntamente com o lixo doméstico indiferenciado. Os utilizadores finais de resíduos de equipamentos são obrigados por lei a submetê-los a uma eliminação correcta. Poderá obter informações junto dos serviços municipalizados ou câmara municipal da sua área de residência.**
- ⚠ As baterias usadas não devem ser eliminadas juntamente com o lixo doméstico indiferenciado. Os proprietários de pilhas usadas são obrigados por lei a proceder à sua devolução, podendo entregá-las gratuitamente em qualquer ponto de venda. As pilhas contêm substâncias nocivas para a saúde e para o ambiente e devem por isso ser submetidas a uma eliminação adequada.**

Pode encontrar a garantia de fabricante da ESYLUX na Internet em www.esylux.com.

Reservamo-nos o direito de efectuar alterações técnicas e estéticas.

RU Руководство по эксплуатации

1 Использование по назначению

ESY Pen представляет собой multifункциональное устройство (Bluetooth®/ИК) для ввода в эксплуатацию сложных систем освещения и управления ими, а также для управления проектами. Он обеспечивает обмен данными между мобильными устройствами и интеллектуальными системами автоматизации и освещения ESYLUX независимо от аппаратных интерфейсов.

При использовании бесплатного приложения ESY Control с его помощью можно вводить в эксплуатацию любые устройства ESYLUX с дистанционным управлением. Приложение включает в себя все функции пультов дистанционного управления ESYLUX для настройки датчиков присутствия/движения и светильников и управления ими.

Объем поставки

- 1x ESY Pen, 1x док-станция, 1x зарядный адаптер для автомобиля, 1x соединительный кабель Micro-USB

2 Описание изделия

- Двусторонний обмен данными между ESY Pen и мобильным устройством (смартфон, планшетом) по Bluetooth®.
- Совместимость со всеми мобильными устройствами (iOS, Android).
- Обратная совместимость со всеми датчиками присутствия/движения и светильниками ESYLUX с дистанционным управлением.
- Управление настройками в библиотеках проектов.
- При установке на столе может использоваться для измерения уровня освещенности / управления освещением.

⚠ ESY Pen не заменяет собой откалиброванный люксметр при установке!

Чтобы получить максимально точный результат при измерении уровня освещенности, поставьте ESY Pen в док-станции на рабочую поверхность, где уровень освещенности самый низкий (1.1). Тогда он измерит уровень освещенности именно там, а измеренное значение отобразится в приложении.

3 Ввод в эксплуатацию

Приложение ESY Control

Бесплатное приложение ESY Control доступно для скачивания в Google Play и Apple Store (QR-код с ссылкой вверху слева) и совместимо со следующими мобильными устройствами:

- устройства Apple с операционной системой версии iOS 11 или выше;
- устройства Android с операционной системой Android версии 6.0 или выше.

- 1. Включите ESY Pen.**
 - Удерживайте кнопку <Вкл./Выкл.> нажатой 2 секунды.
 - Когда устройство включено, обе функциональные кнопки светятся белым цветом.
- 2. Включите Bluetooth® на своем мобильном устройстве.**
- 3. Запустите приложение ESY Control.**
 - Нажмите кнопку <No connection> (3.1) внизу на панели управления.
 - Если в списке нет ESY Pen (ESY Pen V1.0 xxxx), проведите пальцем вниз, чтобы обновить список (3.2).
 - Название своего устройства ESY Pen вы найдете на идентификационной наклейке на корпусе устройства (2.1).
 - Выберите из списка свое устройство ESY Pen <ESY Pen V1.0 xxxx> (3.3).
 - По запросу введите свой PIN-код. Его вы также найдете на идентификационной наклейке на корпусе ESY Pen (2.1).
 - После успешного установления соединения внизу на панели управления будет отображаться название вашего устройства <ESY Pen V1.0 xxxx> (3.4). ESY Pen готов к работе.

⚠ Все датчики находятся в головной части устройства ESY Pen. При обмене данными между ESY Pen и датчиком присутствия/движения или светильником ESY Pen должен быть направлен головной частью в сторону устройства (2.2).

* Только для систем освещения ELC с технологией SymbiLogic (цветовая температура: Tunable White)

4 Функции кнопок

Кнопка	Функция
	Включение и выключение ESY Pen Удерживайте кнопку нажатой 2 секунды.
	Переключение меню Красный светодиод – освещение Зеленый светодиод – цветовая температура Нажмите кнопку.

Функция <Переключение меню> и соответствующие настройки доступны только для систем освещения ELC.

Красный светодиод – освещение (включение/выключение или изменение яркости)

	Включение Нажмите кнопку.
	Увеличение Удерживайте кнопку нажатой, пока не будет достигнут нужный уровень яркости.
	Выключение Нажмите кнопку.
	Уменьшение Удерживайте кнопку нажатой, пока не будет достигнут нужный уровень яркости.

Зеленый светодиод – цветовая температура (2700 K - 6500 K)*

	Цветовая температура сразу переключается на максимально возможное значение Нажмите кнопку.
	Увеличение Удерживайте кнопку нажатой, пока не будет достигнута нужная цветовая температура.
	Цветовая температура сразу переключается на минимально возможное значение Нажмите кнопку.
	Уменьшение Удерживайте кнопку нажатой, пока не будет достигнута нужная цветовая температура.

5 Технические характеристики

Размеры	длина x ширина x высота/глубина	166 мм x 24 мм x 21,5 мм
Масса		92 г
Материал		пластик, устойчивый к УФ-излучению
Цвет		черный

6 Утилизация/гарантия

- ⚠ Данное устройство запрещается утилизировать вместе с несортированными отходами. Согласно закону владельцы отслуживших свой срок устройств обязаны утилизировать их надлежащим образом. Дополнительные сведения можно получить в местном городском или муниципальном управлении.**
- ⚠ Использованные аккумуляторы запрещается утилизировать вместе с несортированными отходами. В соответствии с законодательством владельцы использованных аккумуляторов обязаны вернуть их и могут сделать это бесплатно через торговые точки. Аккумуляторы содержат вещества, наносящие вред здоровью людей и окружающей среде, поэтому их следует утилизировать надлежащим образом.**

Гарантию производителя ESYLUX вы найдете в интернете на сайте www.esylux.com.

Компания сохраняет за собой право на внесение изменений в технические и оптические параметры.