

Inbyggnad och montering av elektriska apparater får bara utföras av en behörig elektriker i enlighet med de gällande nationella installationsnormerna, riktlinjerna, bestämmelserna, säkerhets- och olycksfallsförebyggande föreskrifterna.

Kan medföra allvarliga kroppsskador, eldsvåda eller materiella skador. Läs och följ hela bruksanvisningen.

Fara på grund av elektrisk stöt. Frånkoppla strömmen före arbeten på utrustningen eller belastningen. Slå av alla brytare som matar farlig spänning till enheten eller lasten.

Fara på grund av elektrisk stöt. Det räcker ej att frånkoppla enheten.

Fara på grund av elektrisk stöt på SELV- eller PELV-installationen. Inte lämplig för omkoppling av SELV/PELV-spänningar.

Anslut endast en motor per utgång. Vid anslutning av flera motorer kan motorerna eller enheten förstöras.

Endast drivningar med mekaniska eller elektroniska ändlägesbrytare får användas. Kontrollera att ändlägesbrytarna är korrekt justerade. Beakta motortillverkarens uppgifter. Utrustningen kan skadas.

Anslut inga trefasmotorer. Utrustningen kan skadas.

Beakta motortillverkarnas uppgifter gällande omkopplingstid och max. inkopplingstid.

Denna anvisning är en del av produkten och ska lämnas kvar hos slutkunden.

Utrustningens uppbyggnad



Bild 1: exempel 8-/4-faldig utrustningsvariant

- (1) Skjutbrytare **auto**
- (2) KNX bussanslutningsuttag
- (3) Anslutningar belastningen
- (4) Märkningsfält
- (5) Belyst programmeringsknapp
- (6) Manöverknapp för manuell drift per utgång med status-LED
- (7) Anslutningar omkopplingsspänning
- (8) Anslutning nätförsörjning (endast 8-faldig)

B Vid fyrfaldiga/dubbla, sexfaldiga/trefaldiga och tio-/femfaldiga varianter motsvarar den principiella konstruktionen av utrustningen de åtta-/fyrfaldiga varianterna.

Systeminformation

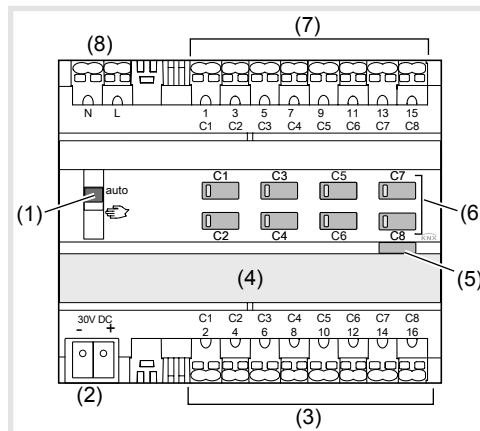
Den här utrustningen är en produkt i KNX-systemen och uppfyller KNX-riktlinjerna. Detaljerade fackkunskaper från KNX-utbildningar förutsätts för förståelsen. Planering, installation och driftsättning av utrustningen görs med en KNX-certifierad programvara.

Systemlink Driftsättning:

Utrustningens funktion beror på programvaran. Programvaran finns i produkt databasen. Produktdatabas, tekniska beskrivningar samt konverteringsprogram och flera hjälpprogram finns alltid i aktuell form på vår hemsida.

Easylink Driftsättning:

Utrustningens funktion beror på funktionen. Konfigurationen kan även göras med hjälp av utrustning som har utvecklats speciellt för enkel inställning och driftsättning.

Denna typ av konfiguration är endast möjlig med utrustning i easylink-systemet. Easylink står för en enkel driftsättning med visuellt stöd. I detta sammanhang tilldelas förkonfigurerade standardfunktioner till in-/utgångarna med hjälp av en servicemodul.

Funktionsbeskrivning

Utrustningen tar emot telegram från sensorer eller andra styrningar via KNX-installationsbussen och kopplar elektriska förbrukare oberoende av varandra med sina reläkontakter.

Ändamålsenlig användning

- Koppling av elektriska förbrukare 230 V AC till potentialfria kontakter
- Koppling av elektriskt drivna motorer på 230 V AC till jalousier, rulljalousier och liknande förhången
- Montering på DIN-skene enligt DIN EN 60715 i fördelningsdosan

Produktegenskaper

- Manuell aktivering av utgångarna på utrustningen är möjlig, användning på byggarbetsplatser
- Utgångarnas tillståndsviisning på utrustningen
- Scenfunktion
- Tvångsstyrning
- Anslutning av olika ytterledare är möjlig

Funktioner i brytardrift:

- Tidskopplingsfunktioner

Funktioner i rulljalusi-/jalousidrift:

- Position kan uppnås direkt
- Lamelläget kan aktiveras direkt
- Feedback från körtillståndet, jalousipositionen och lamelljusteringen
- 3 larm

Manövrering

Till-/frånkoppling av manuell manövrering

B Vid de 8-/4-faldiga varianterna är en styrning av utgångarna möjlig även utan bussspänning om nätspänningen är ansluten, t.ex. för manövrering på byggarbetsplatser.

Buss- och nätspänning är ansluten.

- Flytta brytaren (1) till läget

Den manuella driften är inkopplad, utgångarna kan aktiveras oberoende av varandra via manöverknapparna (6).

B Under manuell drift är styrningen via KNX-bussen deaktiverad.

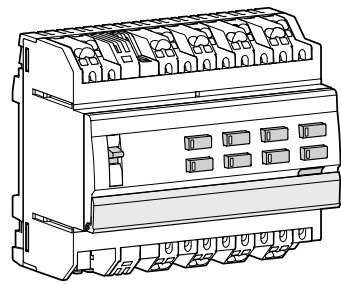

(SV)
(NO)



TYA6..B

Strömställare manöverdon/
jalousimanöverdon REG 10 A
Utgångsmodul markiser/
persienner 10 A

TXA6..B

Strömställare manöverdon/
jalousimanöverdon REG 10 A
Utgångsmodul markiser/
persienner 10 A

S

E
S

D Driftsättning Systemlink:
Beroende på programmering sker aktiveringen av den manuella driften kontinuerligt eller för en tid som parameteras via applikationsprogrammet.
Om den manuella driften är spärrad via applikationsprogrammet sker ingen aktivering.

Alternativt:

- Flytta brytaren (1) till läget **auto**.

Den manuella manövreringen är fränkopplad. Styrningen sker endast via KNX-bussen. Utgången intar den position som angivits genom busstyrningen.

Manövrera utgångar i manuell drift

Manövreringen sker vid respektive utgång via upprepade snabba tryck på manöverknappen (tabell 1).



WARNING!

Risk för förstöring genom att man trycker på knapparna för UPP och NER samtidigt vid anslutning av en motor när utrustningen är oprogrammerad.

Motorer, förhängen och utrustning kan förstöras.

Vid oprogrammerad utrustning ska alltid endast en knapp manövreras i manuell drift.

Tillstånd	Uppträdande vid kort knapptryck
Omkopplingsdrift	
Belastningen är fränkopplad. Status-LED till knappen (6) lyser inte.	Tillkoppling av den anslutna belastningen. Status-LED till knappen (6) lyser.
Belastningen är tillkopplad och knappens (6) status-LED lyser.	Fränkoppling av den anslutna belastningen. LED slocknar.
Rulljalousi-/jalusidrift	
Utgången befinner sig i vilotillstånd, knappens (6) status-LED lyser inte.	Flyttrörelsen stoppas. Status-LED till knappen (6) lyser. ¹⁾ D Om rulljalousi/jalousi är i ändläget ska man trycka på den motsatta knappen för att flytta rulljalousi/jalousi.
Utgång aktiv, knappens (6) status-LED lyser. ¹⁾	Flyttrörelsen stoppas, LED slocknar.

¹⁾ Vid TYA6.. enheter lyser LED rött. Vid TXA6..enheter lyser LED rött vid rörelse uppåt och grönt vid rörelse neråt.

Tabell 1: manuell manövrering

Information till elektrikern

Montering och elektrisk anslutning



FARA!

Elektrisk stöt vid beröring av spänningsförande delar.

Elektriska stötar kan leda till livshotande skador eller dödsfall.

Innan arbeten på utrustningen ska anslutningskablarna frikopplas och spänningsförande delar i omgivningen ska täckas över.



WARNING!

Otillåten uppvärmning vid för hög belastning av utrustningen!

Utrustningen och de anslutna ledningarna kan skadas i anslutningsområdet.

Den maximala strömbelastningen får inte överskridas!



WARNING!

Risk för förstöring vid parallell koppling av flera motorer på en utgång!

Ändlägesbrytare kan svetsas ihop. Motorer, förhängen och utrustning kan förstöras.

Anslut endast en motor per utgång!

Montera utrustningen

D Observera temperaturområdet. Se till att kylningen är tillräcklig.

- Montera på DIN-skene enligt DIN EN 60715.

Ansluta utrustningen



Bild 2: anslutning av utrustningen



Bild 3: installation/avinstallation med insticksklämmor

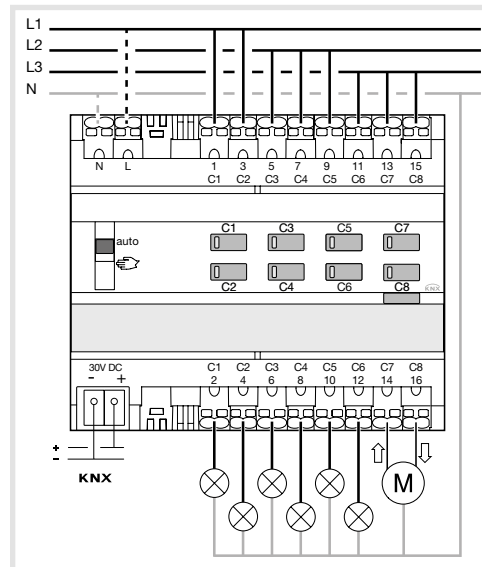

- Anslut bussledningen via anslutningsklämman (2).

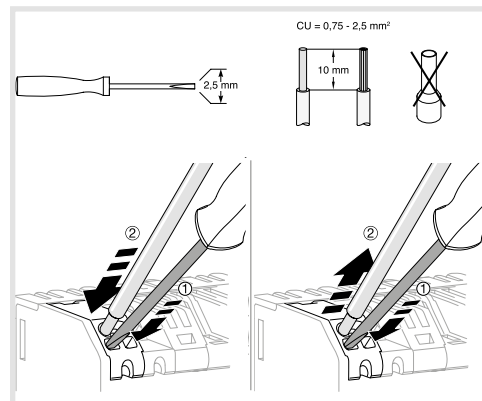
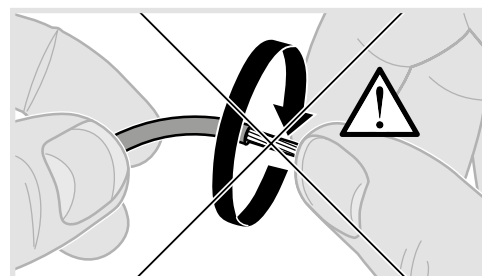

Som tillval kan nätspänningen anslutas (8) vid 8-/4-faldiga utrustningsvarianter. En minskning av belastningen av strömförsörjningen kan realiseras (se Tekniska data).

Anslut belastningar som ska kopplas

Utgången är parameterad som kopplingsutgång.

- Anslut omkopplingsspänningen till utrustningens övre anslutningsplint (7).
- Anslut belastningen till utrustningens nedre anslutningsplint (3).

Anslut jalousidrivningarna

De två angränsande reläutgångarna **C1/C2**, **C3/C4**, **C5/C6**, **C7/C8** bildar vardera en jalousiutgång för jalousidrivningarna. Den vänstra reläutgången **C1**, **C3**, **C5**, **C7** är avsedd för riktningen UPP och den högra reläutgången **C2**, **C4**, **C6**, **C8** är avsedd för riktningen NER. UPP- och NER-flyttning av jalousi i manuell drift sker via motsvarande manöverknappar.

Två utgångar är parameterade som jalousiutgångar.

- Anslut drivningarnas matarspänning till den övre anslutningsplinten (7). Använd samma fas (ytterledare).
- Anslut drivningarna till den nedre anslutningsplinten (3).

Driftsättning

Systemlink: Ladda den fysikaliska adressen och applikationsprogrammet

Brytaren (1) är i positionen **auto**.

- Slå på bussspänningen.
- Tryck på programmeringsknappen (5). Knappen lyser.



Om knappen inte lyser ligger ingen bussspänning på.

- Ladda den fysiska adressen i utrustningen. Knappens status-LED slocknar.
- Ladda applikationsprogrammet.
- Notera den fysiska adressen på märkningsfältet (4).

Easylink:

Information om konfiguration av anläggningen framgår av den utförliga beskrivningen av service-modulen easylink.

Driftsätt utrustningen.

- Koppla till nätspänningen på utgångarna.
- Koppla till nätförsörjningen (8-faldig variant).

Fastställ drifttid och lamellinställningstid

I rulljalousi-/jalusidrift är drifttiden för positioneringen av skuggutrustningen viktig. Positionen beräknas med hjälp av drifttiden. Vid lamelljalousier är lamellinställningstiden en del av den totala drifttiden. Lamellernas öppningsvinkel ställs därför in som drifttid mellan öppnad och stängd position.



Drifttiden för UPP är i regel längre än drifttiden för NER och måste eventuellt mätas separat

- Mät förhängets drifttid för UPP och NER.
- Mät lamellinställningstiden mellan ÖPPEN och STÄNGD.
- Mata in de uppmätta värdena i parameterinställningen – **gångtid** ... resp. **lamellstegstid**.

Funktionskontroll

Utgångarnas funktionsduglighet visas via manöverknappens (6) status-LED.

Bilaga

Tekniska data

Matarspänning KNX	21-32V \equiv TBTS
Brytförmåga	μ 16AAC1 230V~
Glödlampor	1200 W
Halogenlampor	1200 W
Konventionella transformatorer	1200 W
Elektroniska transformatorer	1000 W
Lysrörlampor:	
- utan förkopplingsdon	1000 W
- med elektronisk drivdon (mono/duo)	15 x 36 W
Energispar-/LED-lampor	12 x 23 W
Omkopplingsström vid $\cos \Phi = 0,6$	max. 6 A
Försäkring: dvärgbrytare	10 A
Min. omkopplingsström	100 mA
Förrelingstid vid byte av körriktning	programvaruberoende
Drifthöjd	max. 2000 m
Nedsmutningsgrad	2
Stötspänning	4 kV
Skyddsgrad kåpa	IP20
Skyddsgrad hus under frontplatta	IP30
Slagskydd	IK 04
Överspanningsklass	III
Drifttemperatur	-5 ... +45 °C
Lagrings-/transporttemperatur	-20 °C ... +70 °C
Maximalt antal kopplingstakter vid full belastning	6 kopplingscykler/minut
Anslutningskapacitet	0,75 mm ² ...2,5 mm ²
Kommunikationsmedium KNX	TP 1
Konfigurationsläge	S-Mode, Easy link controller (TXA... only)

4-/2-faldiga varianter

Förlusteffekt	3 W
Högsta tillåtna strömstyrka per enhet	max. 30 A
Egenförbrukning på KNX-bussen:	
- normalt	4 mA (TYA..) 5 mA (TXA..)
- i vilotillstånd	3,3 mA (TYA..) 3 mA (TXA..)
Mått	4 TE, 4 x 17,5 mm

6-/3-faldiga varianter

Förlusteffekt	5 W
Högsta tillåtna strömstyrka per enhet	max. 45 A
Egenförbrukning på KNX-bussen:	
- normalt	4,3 mA (TYA..) 5 mA (TXA..)
- i vilotillstånd	3,3 mA (TYA..) 3 mA (TXA..)
Mått	4 TE, 4 x 17,5 mm

8-/4-faldiga varianter

Hjälpspänning	230V~ +10/-15% 240V~ +/-6%
---------------	-------------------------------

Förlusteffekt	6 W
Högsta tillåtna strömstyrka per enhet	max. 60 A
Egenförbrukning på KNX-bussen:	
- normalt	15,2 (TYA..) 6 mA (TXA..)
- i vilotillstånd	8,6 mA (TYA..) 4 mA (TXA..)
Egenförbrukning på KNX-bussen med nätanslutning:	
- normalt	2 mA (TXA..., TYA..)
- i vilotillstånd	2 mA (TXA..., TYA..)
Mått	6 TE, 6 x 17,5 mm

10-/5-faldiga varianter

Förlusteffekt	7 W
Högsta tillåtna strömstyrka per enhet	max. 75 A
Egenförbrukning på KNX-bussen:	
- normalt	15,9 mA (TYA..) 6 mA (TXA..)
- i vilotillstånd	7,5 mA (TYA..) 4 mA (TXA..)
Mått	6 TE, 6 x 17,5 mm

Hjälp vid problem

Manuell manövrering inte möjlig

Orsak 1: Brytaren (1) inte inställd på .

Ställ brytaren på .

Orsak 2: Manuell manövrering är inte aktiverad (Systemlink).

Aktivera manuell manövrering via applikationsprogrammet.

Busstrift inte möjlig

Bussspänning saknas.

Kontrollera att bussanslutningsplintarna har rätt polaritet.

Kontrollera bussspänningen genom att trycka snabbt på programmeringsknappen (5). Den röda LED-indikeringen lyser om bussspänningen är på.

8-faldig: Vid befintlig nätspänning utan bussspänning - programmeringsknappens (5) röda LED blinkar.

Orsak 2: Manuell drift är aktiv. Brytaren (1) är i läget .

Flytta brytaren (1) till läget **auto**.

Rulljalsierna/jalsierna körs inte till ändläget

Orsak: Drifttiden för rulljalsierna/jalsierna är felaktigt inställd.

Kontrollera drifttiderna. Mät eventuellt igen och programmera om utrustningen.



Korrekt avfallshantering av produkten (elektriska och elektroniska produkter).

Denna markering på produkten och i manualen anger att den inte bör sorteras tillsammans med annat hushållsavfall när dess livstid är över. Till förebyggande av skada på miljö och hälsa bör produkten hanteras separat för ändamålsenlig återvinning av dess beståndsdelar.

Hushållsanvändare bör kontakta den återförsäljare som sålt produkten eller sin kommun för vidare information om var och hur produkten kan återvinnas på ett miljösäkert sätt.

Företagsanvändare bör kontakta leverantören samt verifiera angivna villkor i köpekontraktet. Produkten bör inte hanteras tillsammans med annat kommersiellt avfall.

Får användas inom Europa  och i Schweiz

Sikkerhetsforskrifter



Installasjon og montering av elektriske produkter skal kun utføres av en elektriker i henhold til gjeldende installasjonsstandarder, direktiver, bestemmelser, sikkerhets- og ulykkesforskrifter til landet.

Ved ignorering av installasjonsanvisningene kan det oppstå skader på produktet, brann eller andre farer.

Fare grunnet elektrisk støt. Før det utføres arbeid på enheten eller lasten, må strømmen kobles fra. Husk alle sikringer som leverer spenning til produktet eller det elektriske anlegget.

Fare grunnet elektrisk støt. Produktet er ikke egnet til trygg frakobling av spenningen.

Fare grunnet elektrisk støt på SELV/PELV-installasjonen. Ikke egnet til kobling av SELV/PELV-spenninger.

Koble til kun en motor per utgang. Tilkobling av flere motorer kan føre til at motorene eller enheten ødelegges.

Bruk kun drev med mekaniske eller elektroniske endeposisjonsbrytere. Kontroller endeposisjonsbrytere for riktig justering. Følg angivelsene til motorprodusentene. Produktet kan ta skade.

Ikke koble til trefasemotorer. Produktet kan ta skade.

Følg anvisningene til motorprodusentene når det gjelder omkoblingstid og maks. innkoblingsvarighet (ED).

Denne bruksanvisningen hører til produktet og skal ligge hos sluttkunden.

Oversikt

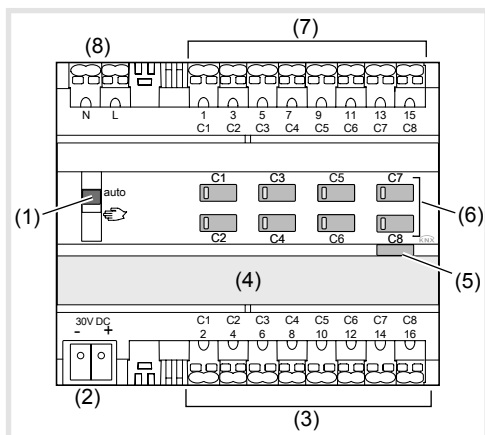

Bilde 1: Eksempel produktvariant 8-/4 kanals

- (1) Skyvbryter auto/☞
- (2) KNX busstilkoblingsklemme
- (3) Tilkoblinger laster
- (4) Tekstfelt
- (5) Belyst programmering knapp
- (6) Betjeningsknapp for manuell drift per utgang med statuslysdiode
- (7) Tilkoblinger koblingsspenning
- (8) Tilkobling strømforsyning (kun 8 kanals)

I 4-/2 kanals, 6-/3 kanals og 10-/5dobbel tilsvarer den grunnleggende oppbygningen til produktvariant 8-/4kanals.

Funksjon

Systeminformasjon

Dette produktet er et KNX produkt og følger KNX-retningslinjene. For forståelse forutsettes detaljerte fagkunnskaper gjennom KNX-kurs. Planlegging, installasjon og igangsetting av produktet skjer ved hjelp av en KNX-sertifisert programvare.

Systemlink Igangsetting:

Produktets funksjonen er avhengig av programvaren. Programvaren finner du i produkt databasen. Produktdatabase og tekniske beskrivelser finner du alltid for det aktuelle produktet på vår nettside.

Easylink Igangsetting:

Funksjonen til produktet er avhengig av konfigurasjonen. Konfigurasjonen kan også gjøres med produkter som er spesielt utviklet for enkel innstilling og igangsetting.

Denne formen for konfigurasjon er kun mulig med produkter til easylink-systemet. Easylink står for enkel, visuell støttet igangsetting. Herved tildeles forhåndkonfigurerte standardfunksjoner med hjelp av en servicemodul til inn-/utganger.

Funksjonsbeskrivelse

Produktet mottar telegrammer fra sensorer eller andre styringer via KNX-installasjonsbuss og kobler elektriske laster med de uavhengige relékontaktene.

Beregnet bruk

- Kobling av elektriske laster 230 V AC med potensialfrie kontakter
- Kobling av elektrisk drevne motorer 230 V AC for rullegardiner, markiser og persiener
- Montering på DIN-skinne iht. DIN EN 60715 i fordeling

Produkt egenskaper

- manuell aktivering av utgangene på produktet er mulig, byggeplassdrift
- statusvisning til utgangene på produktet
- scenefunksjon
- tvangsstilling gjennom overordnet styring
- mulig med tilkobling av forskjellige eksterne ledere

Funksjoner i bryterdrift:

- tidskoblingsfunksjoner

Funksjoner i markise/persiennedrift:

- mulig å kjøre direkte til posisjonen
- lamellstillingen kan aktiveres direkte
- tilbakemelding om kjørestatus, forhengposisjon og lamelljustering
- 3 alarmer

Betjening

Slå på/av manuell drift

I Ved variantene 8-/4 kanals er det også mulig å styre utgangene uten busspenning, når nettspenning er koblet til f.eks. for betjening på byggeplasser.

Buss- eller nettspenning er tilkoblet.

- Skyv bryteren (1) i stilling ☞.

Manuell drift er slått på, utgangene kan aktiveres uavhengig av hverandre via betjeningsstastene (6).

I I manuell drift er styringen via KNX-buss deaktivert.

Systemlink igangsetting:

I Avhengig av programmeringen aktiveres manuell drift permanent eller for en tid som er parametrisert via applikasjonsprogramvaren. Hvis manuell drift er sperret via applikasjonsprogramvaren, skjer ingen aktivering.

Eller:

- Skyv bryteren (1) i stilling auto.

Manuell betjening er slått av. Styringen skjer utelukkende via KNX-buss. Utgangen inntar posisjonen som foreskrevet av busstyringen.

Betjening av utganger i manuell drift

Betjeningen skjer på hver utgang med gjentatte korte tastetrykk på betjeningsstast (tabell 1).



FORSIKTIG!

Fare for ødeleggelse ved at knappene OPP og NED trykkes samtidig ved tilkobling av en motor i uprogrammert tilstand til produktet!

Motorer, forheng og produktet kan ødelegges!

Ved uprogrammede produkter må en kun betjene én tast i manuell drift.

Tilstand	Atferd ved kort trykk
Koblingsdrift	
Last er slått av. Statuslysdioden til knappen (6) er av.	PÅ tilkoblet last. Statuslysdioden til knappen (6) lyser.
Last er slått på, statuslysdioden til knappen (6) lyser.	AV tilkoblet last. Lysdioder slokner.
Markise/persiennedrift	
Utgangen er i hviletilstand, statuslysdioden til knappen (6) er av.	Kjørebegivelsen starter. Statuslysdioden til knappen (6) lyser. ¹⁾ I Hvis rullegardinen/sjalusien er i endeposisjon, må det trykkes på motsatt tast, for å kjøre rullegardinen/sjalusien.
Utgang aktivert, statuslysdioden til knappen (6) lyser. ¹⁾	Kjørebegivelsen stopper, lysdioder slokner.

¹⁾ Ved TYA6.. enheter lyser LED-en rødt. Ved TXA6.. enheter lyser lysdioden rødt ved kjøring opp og grønt ved kjøring ned.

Tabell 1: Manuell betjening

Informasjon for elektrikere

Montering og elektrisk tilkobling



FARE!

Elektrisk støt ved berøring av spenningsførende deler!

Elektrisk støt kan føre til død!

Før arbeider på produktet må tilkoblingsledninger kobles fra og spenningsførende deler i nærheten dekkes til!



FORSIKTIG!

Ved for høy last kan produktet bli kritisk varmt!

Produktet og tilkoblede ledninger kan skades i området til tilkoblingene!

Maksimal strømkapasitet må ikke overskrides!



FORSIKTIG!

Fare for ødeleggelse ved parallellkobling av flere motorer på en utgang!

Endeposisjonsbrytere kan sveises sammen. Motorer, forheng og produktet kan ødelegges!

Koble til kun en motor per utgang!

Montere produktet

Vær oppmerksom på temperaturområdet. Sørg for tilstrekkelig kjøling.

- Monter produktet på DIN-skinne iht. DIN EN 60715.

Koble til produktet

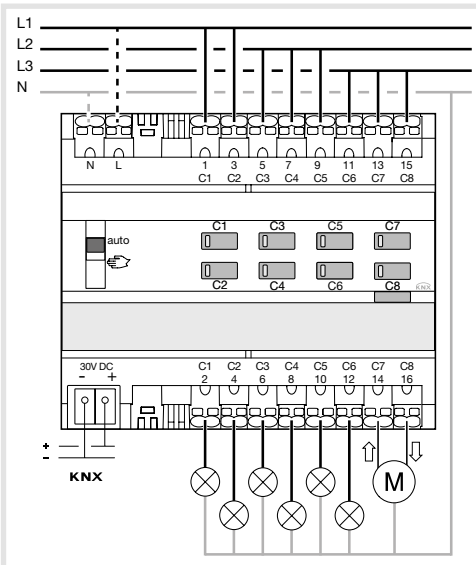

Bilde 2: Koblingskjema

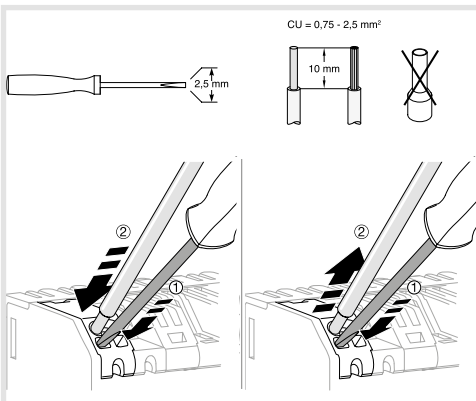

Bilde 3: Koble til/fra med hurtigklemmer

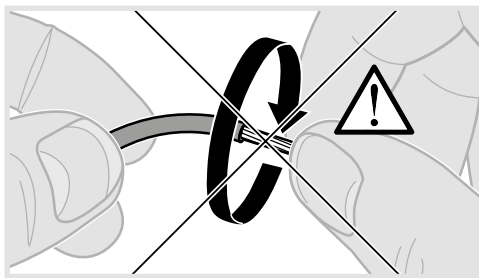

- Koble til bussledning via koblingsklemme (2).

Valgfritt kan en ved produktvariant 8-/4 kanals koble til nettspenning (8). Reduksjon av utnyttelsen til spenningsforsyningen kan gjøres (se tekniske data).

Koble til last som rele

Utgangen er parametrisert som rele.

- Koble til koblingsspenningen på den øvre klemmlisten (7) til produktet.
- Koble til lasten på den nedre klemmlisten (3) til produktet.

Koble til markise/persienne

For markise/persienne danner alltid to reléutganger ved siden av hverandre C1/C2, C3/C4, C5/C6, C7/C8 en utgang. Venstre reléutgang C1, C3, C5, C7 er bestemt for retningen OPP, høyre reléutgang C2, C4, C6, C8 er bestemt for retningen NED. I manuell drift kjøres markisen OPP og NED via de tilsvarende betjeningsstastene.

To utganger er parametrisert som markiseutgang.

- Koble til forsyningsspenningen til motorene på den øvre klemmlisten (7). Derved må en bruke samme fase (ekstern leder).
- Koble til motorene på den nedre klemmlisten (3).

Igangsetting

Systemlink: Laste fysisk adresse og applikasjonsprogramvaren

Bryteren (1) er i posisjonen auto.

- Koble inn bussspenningen.
- Trykk på programmeringsknappen (5). Knappen lyser.

Hvis det ikke lyser, er det ingen bussspenning.

- Last den fysisk adresse inn i produktet. Statuslysdioden til knappen slokner.
- Laste inn applikasjonsprogramvaren.
- Noter den fysisk adresse på tekstfeltet (4).

Easylink:

Informasjon om anleggskonfigurasjon finner du i den utførlige beskrivelsen av servicemodulen easylink.

Ta produktet i drift.

- Slå på nettspenningen på utgangene.
- Slå på nettforsyningen (variant 8gang).

Beregne kjøretid og stille tid til lameller

I markise/persienendrift er det viktig med kjøretiden for posisjonering av solbeskyttelse. Posisjonen beregnes på grunnlag av kjøretiden. Ved lamell-persienner er stille tiden til lamellene konstruksjonsavhengig del av den totale kjøretiden. Åpningsvinkelen til lamellene stilles derfor inn som kjøretid mellom åpen og lukket posisjon.

I regel er kjøretiden for OPP lengre enn kjøretiden for NED og må eventuelt måles separat.

- Mål OPP og NED kjøretiden til forhenget.
- Mål stille tiden til lameller mellom ÅPEN og LUKKET.
- Tast inn målte verdier i parameterinnstillingen – løpetid ... eller. lamellskrittid.

Funksjonskontroll

Via statuslysdioden til betjeningsknappen (6) vises funksjonen til betjeningsknappen.

Vedlegg

Tekniske data

Forsyningsspenning KNX	21-32V \approx TBTS
Utkoblingsevne	μ 16A AC1 230V~
Glødelamper	1200 W
Halogenlamper	1200 W
Konvensjonelle transformatorer	1200 W
elektroniske transformatorer	1000 W
Lysstoffører:	
- uten forkoblingsenhet	1000 W
- med EVG (mono/duo)	15 x 36 W
Energispare-/LED-lamper	12 x 23 W
Koblingsstrøm ved $\cos \Phi = 0,6$	maks. 6 A
Foranmontert beskyttelse: sikring	10 A
Minste koblingsstrøm	100 mA
Låsetid ved endring av kjøreretning	programvareavhengig
Driftshøyde	maks. 2000 m
Forurensningsgrad	2
Støtspenning	4 kV
Kapslingsgrad hus	IP20
Kapslingsgrad hus under frontplaten	IP30
Støtbeskyttelse	IK 04
Overspenningsklasse	III
Driftstemperatur	-5° ... +45°C
Lagings-/transporttemperatur	-20° ... +70°C
Maksimalt koblingstaktall ved fullast	6 koblingssyklus/minutt
Tilkoblingskapasitet	0,75 mm ² ...2,5 mm ²
Kommunikasjonsmedia KNX	TP 1
Moduskonfigurasjon	S-Mode, Easy link controller (TXA... only)

Variant 4-/2 kanals

Tapt effekt	3 W
Høyest tillatt strømstyrke per enhet	maks. 30 A
Eget forbruk på KNX-buss:	
- drift	4 mA (TYA...) 5 mA (TXA...)
- i hviletilstand	3,3 mA (TYA...) 3 mA (TXA...)
Mål	4 moduler, 4 x 17,5 mm

Variant 6-/3 kanals

Tapt effekt	5 W
Høyest tillatt strømstyrke per enhet	maks. 45 A
Eget forbruk på KNX-buss:	
- drift	4,3 mA (TYA...) 5 mA (TXA...)
- i hviletilstand	3,3 mA (TYA...) 3 mA (TXA...)
Mål	4 moduler, 4 x 17,5 mm

Variant 8-/4 kanals

Hjelpespenning	230V~ +10/-15% 240V~ +/-6%
Tapt effekt	6 W
Høyest tillatt strømstyrke per enhet	maks. 60 A
Eget forbruk på KNX-buss:	
- drift	15,2 (TYA..) 6 mA (TXA..)
- i hviletilstand	8,6 mA (TYA..) 4 mA (TXA..)
Eget forbruk på KNX-buss med nettilkobling:	
- drift	2 mA (TXA.., TYA..)
- i hviletilstand	2 mA (TXA.., TYA..)
Mål	6 moduler, 6 x 17,5 mm

Variant 10-/5 kanals

Tapt effekt	7 W
Høyest tillatt strømstyrke per enhet	maks. 75 A
Eget forbruk på KNX-buss:	
- drift	15,9 mA (TYA..) 6 mA (TXA..)
- i hviletilstand	7,5 mA (TYA..) 4 mA (TXA..)
Mål	6 moduler, 6 x 17,5 mm

Feilsøking

Manuell betjening er ikke mulig

Årsak 1: Bryter (1) ikke stilt inn på .

Sett bryteren på .

Årsak 2: Manuell betjening er ikke frigitt (System-link).

Frigi manuell betjening via applikasjonsprogramvaren.

Bussdrift er ikke mulig

Årsak 1: Det foreligger ingen busspenning.

Kontroller at busskoblingsklemmen er riktig koblet.

Kontroller busspenningen ved å kort trykke på programmeringsknappen (5), rød lysdiode lyser hvis det er busspenning.

8 kanal: Ved nettspenning uten busspenning - den rød lyser LED til programmeringsknappen (5) blinker.

Årsak 2: Manuell drift er aktivert. Bryteren (1) befinner seg i stilling .

Skyv bryteren (1) i stilling **auto**.

Markiser/persienner kjører ikke til endeosisjonen

Årsak: Kjøretiden for markiser/persienner er innstilt feil.

Kontroller kjøretiden. Mål eventuelt på nytt og programmer produktet på nytt.



Hvordan kaste dette produktet (elektrisk og elektronisk avfall).

(Gjelder i EU og i andre europeiske land med selektiv avfallssortering).

Dette symbolet på produktet eller på produktets dokumentasjon betyr at det utrangerte produktet ikke skal kastes sammen med vanlig husholdningsavfall. Ukontrollert eliminering av avfall kan virke skadelig på miljøet eller være helsefarlig for mennesker. Produktet skal derfor skilles fra andre typer avfall, og skal resirkuleres på en ansvarlig måte. Du vil på den måten også prioritere varig gjenbruk av materielle ressurser.

Dersom du er en privatperson, oppfordrer vi deg til å ta kontakt med den som har solgt deg produktet, eller innhente informasjon fra dine lokale myndigheter om hvordan produktet kan destrueres på en miljøansvarlig måte.

Bedrifter oppfordres til å kontakte sin leverandør og forholde seg til betingelsene i salgskontrakten. Produktet skal ikke elimineres sammen med annet forretningsavfall.

Kan brukes overalt i Europ  og i Sveits